

La sécurité

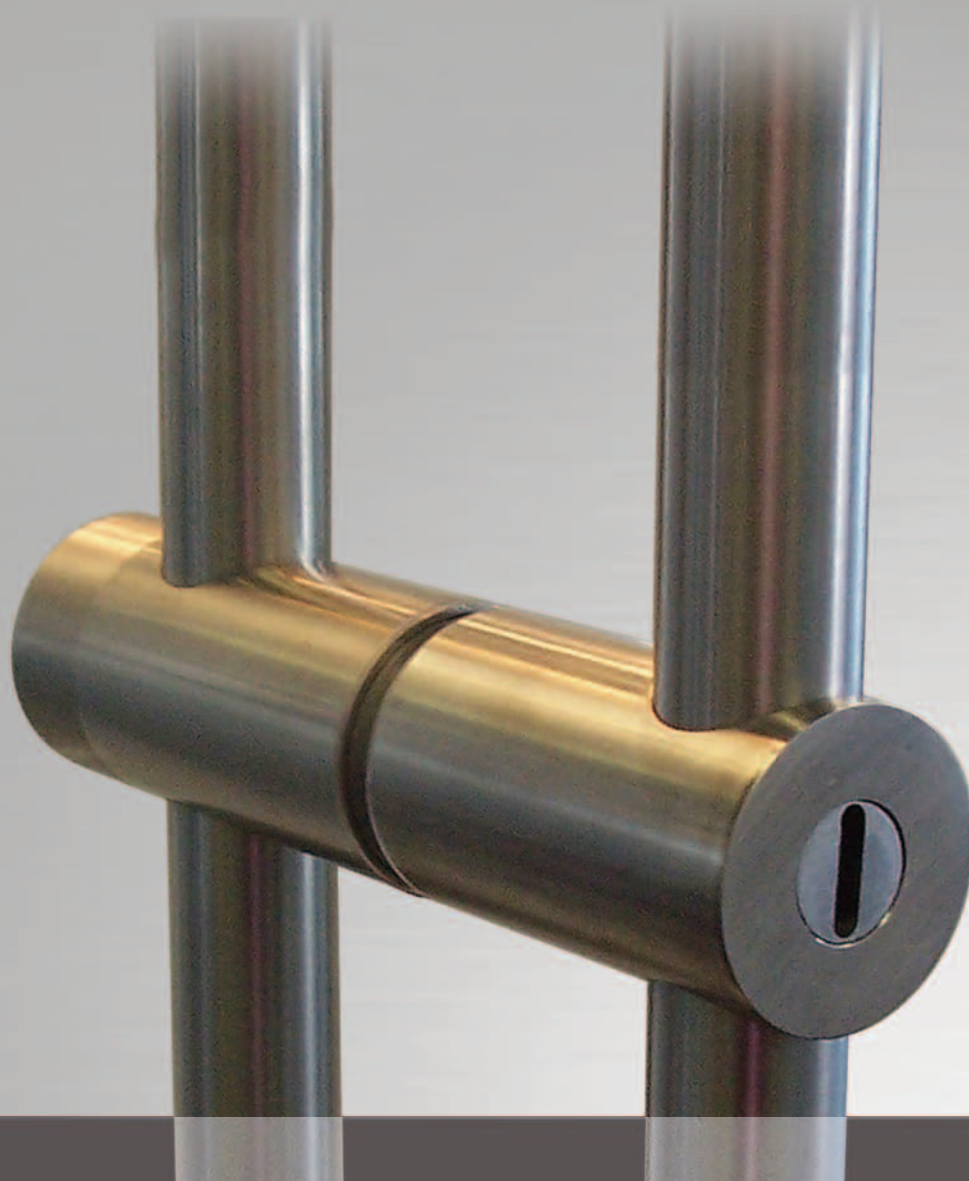

ADLOCK est une gamme complète de poignées de porte, de pentures, de connecteurs en tubes d'acier inoxydable de diamètre 20, 25, 30, 35, 40 ou 45 mm, brossé ou poli. Elle exploite plusieurs brevets d'ADLER SAS, pour la fixation extraordinaire du verre (points ADLOCK de diamètre 30 mm comprenant une vis M8 à serrer à bloc) comme pour le mécanisme de serrure de sécurité auto-verrouillant : glaces recommandées Cf. page 3.

Les poignées, simples ou doubles, comprennent un nombre quelconque d'entretoises. Elles peuvent intégrer une serrure de sécurité, ou un simple verrouillage par bouton, triangle de pompier,... et de nombreuses combinaisons de ces solutions. Elles peuvent être courtes ou en pleine hauteur de porte ; fixées verticalement ou horizontalement comme porte-serviette...

Variété de poignées sans serrure :

	Ø 20	Ø 25		Ø 30		Ø 35		Ø 40		Ø 45	
Longueur											
	- B -	- A -	- B -	- A -	- B -	- A -	- B -	- A -	- B -	- A -	- B -
<=350 mm		707 00Y	707 05D	707 10K	707 15Q	707 20V	707 25A	707 30G	707 35M	707 40S	707 45X
<=950 mm	707 58M	707 01Z	707 06F	707 11L	707 16R	707 21W	707 26B	707 31H	707 36N	707 41T	707 46Y
<=1.950 mm		707 02A	707 07G	707 12M	707 17S	707 22X	707 27C	707 32J	707 37P	707 42U	707 47Z
<=2.950 mm		707 03B	707 08H	707 13N	707 18T	707 23Y	707 28D	707 33K	707 38Q	707 43V	707 48A
<=6.000 mm		707 04C	707 09J	707 14P	707 19U	707 24Z	707 29F	707 34L	707 39R	707 44W	707 49B
Entretoise supplémentaire		707 50C	707 51D	707 52F	707 53G	707 54H	707 55J	707 54H	707 55J	707 54H	707 55J
finition	707 56K	707 56K	707 57L	707 56K	707 57L	707 56K	707 57L	707 56K	707 57L	707 56K	707 57L

Exemple de poignées à serrure intégrée : en diamètre 25, 35 et 45 mm.

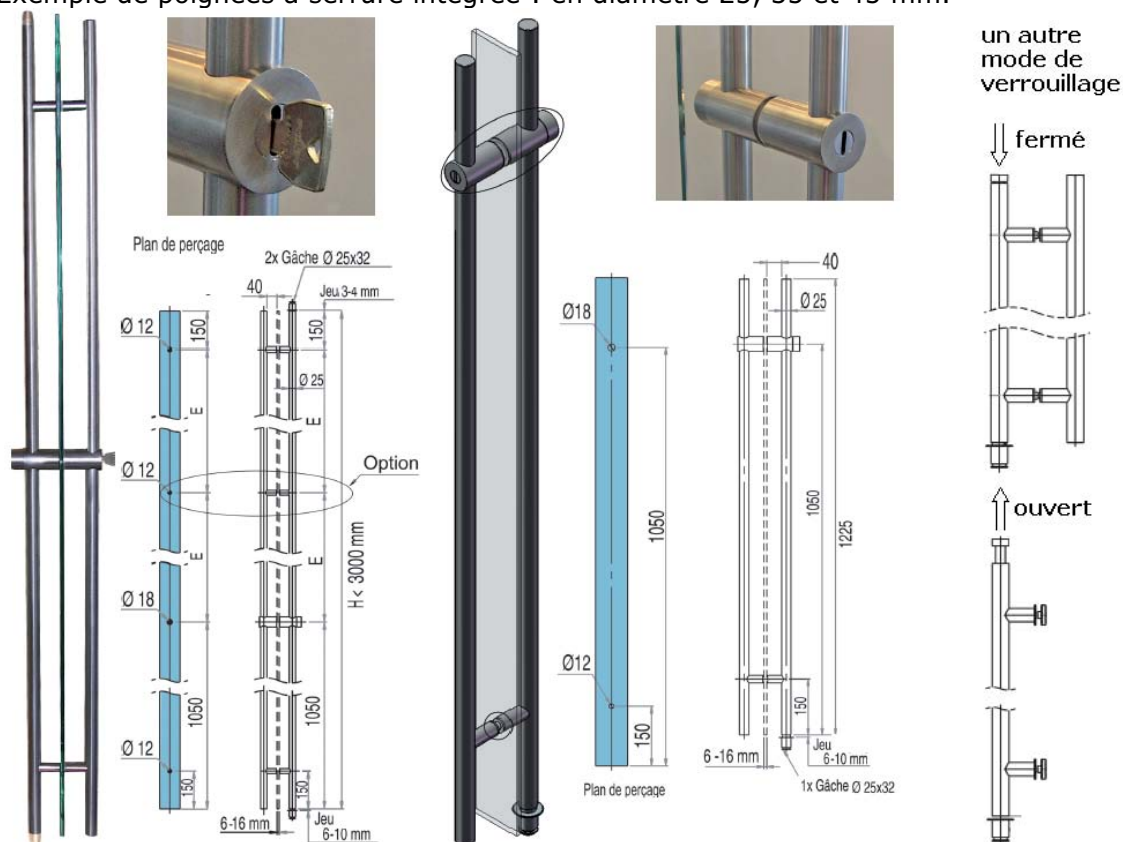

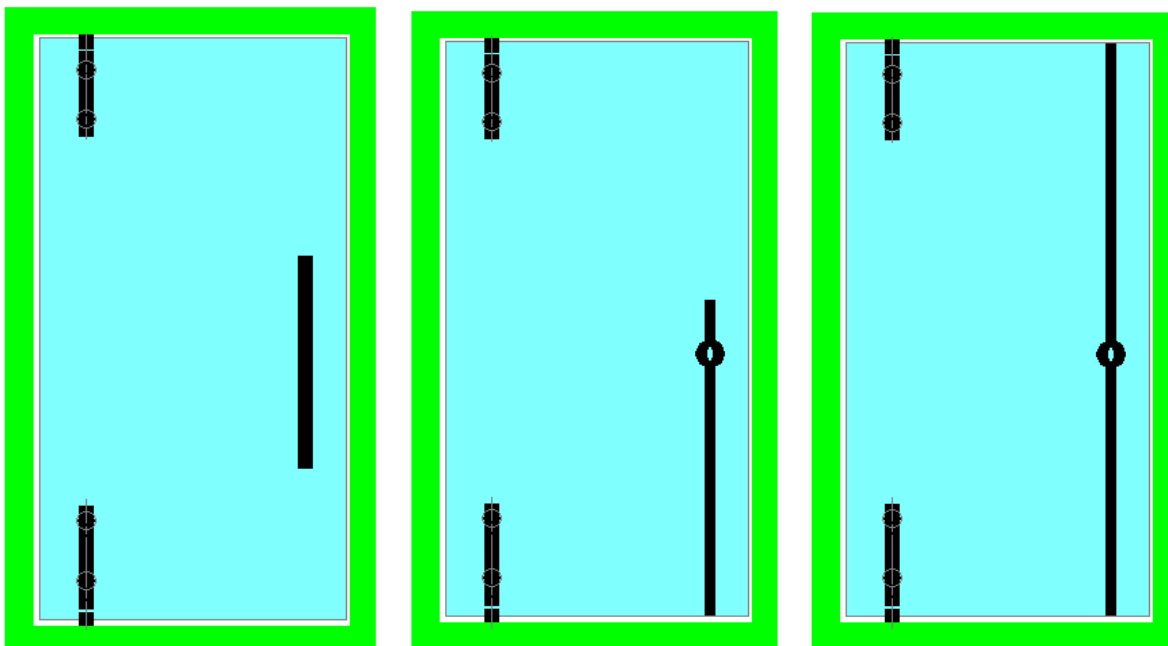

Porte sur pivot libre court

- les pentures courtes peuvent convenir typiquement pour des portes d'un élancement standard, d'un poids limité inférieur à 80 kg ; d'une largeur également limitée à 1m20 ;
 - le pivot libre permet d'actionner librement des portes même très lourdes (au-delà de 250 kg) pratiquement sans effort ; il ne comprend donc aucune fonction de rappel.
- avec poignée sans serrure. avec poignée à serrure intégrée, 1 seul point de verrouillage (bas)
- avec poignée à serrure intégrée, 2 points de verrouillage (haut et bas)

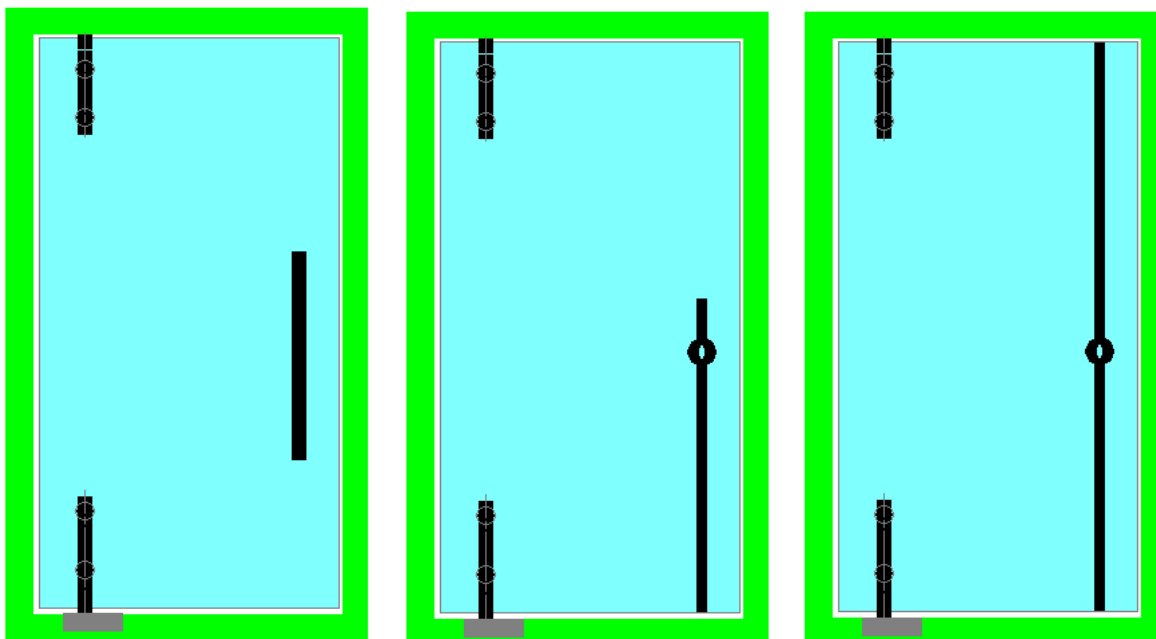

Mêmes constructions que précédemment mais avec des pentures sur frein de porte :

- à axe carré (français) ou rectangulaire (allemand) ;
- s'adaptant sur ferme-porte JANUS ou TS de SEVAX, ou BTS de DORMA ;
- avec insert standard en aluminium pour des rappels jusqu'à force 3 ; ou renforcé en inox et double point de vissage sur la porte jusqu'à force 6 (par exemple, pour Janus F5 de SEVAX ou BTS 80 de Dorma)

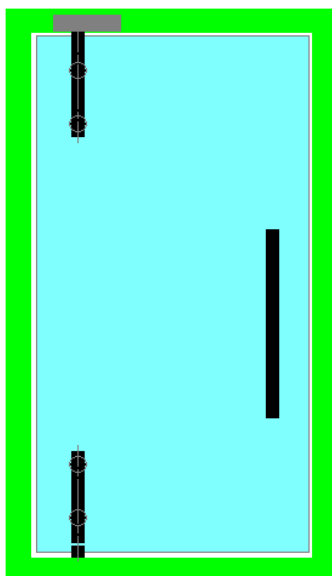

Les pentures ADLOCK (toujours en diamètre 25 mm*) peuvent également recevoir un pivot en linteau, par exemple JANUS de SEVAX.

La porte est alors articulée sur un pivot libre en bas et fixée sur un pivot haut comportant un insert adapté pour pivot en linteau (axe droit et non plus conique).

Toutes ces variantes constituent des articles spécifiques ou sont simplement des options à commander en même temps que les pentures.



Pentures pleine-hauteur :

Pour des portes lourdes ou de très fort élancement, ou au contraire très larges, il est fortement conseillé, parfois nécessaire d'utiliser des pentures pleine-hauteur. Cette construction particulière permet :

- de répartir le poids de la porte, plus la surcharge imposée par les normes et DTU en vigueur (+100 kg en extrémité de porte en Classe 4, la plus sévère) sur la totalité des points de vissage de la porte quand seuls les points de la penture basse sont utiles dans le cas de pentures courtes ; avec le même nombre total de points de fixation (au moins 2 en bas, 2 en haut dans le cas de pentures courtes, soit 4 au total), le poids de porte admissible avec une penture pleine hauteur est doublé ;
- de raidir très sensiblement la porte, donc de réaliser des constructions avec de très forts élancements dans lesquelles des pentures de type « Clarit » classiques ne pourraient convenir - la porte vibrant dans sa hauteur à la moindre sollicitation, entraînant une rotation saccadée, souvent un glissement de la glace dans les pentures, voire par exemple une destruction précoce du pivot de sol,... - ou les règles professionnelles prescrivent de recourir à des glaces très épaisses - ce qui devient inutile - ;
- par l'effet des points de fixation ADLOCK, de supporter des cisaillements très importants (jusqu'à 130 kg par point), donc des portes très lourdes et extraordinairement larges.

Pour exemple, parmi les installations récentes réalisées avec ce type de pentures, citons des portes de 230 kg en 12.12.4 trempé (hauteur 3m x largeur 1m30) ; de 250 kg en verre monolithique de 15 mm trempé (hauteur 3m40 x largeur 2m20) ; ou encore de 320 kg, 3m87 de haut et 2m70 de large.

Les inserts sont les mêmes que pour les pentures courtes et permettent les mêmes installations.

La fixation de verre monolithique ne présente jamais de risque au serrage. Dans un verre feuilleté, plus les glaces (« rigides ») sont fines et plus l'épaisseur de feuilles plastiques inserts (« molles ») est importante, plus le risque de casse du verre sous la pression de serrage intense devrait être importante. Des installations de référence ont été réalisées en 55.2 : pas de risque a fortiori en 66.2, 88.2, 10.10.2... De même, en 12-12.4. Les essais en 88.4 sont positifs, mais à confirmer. Des essais sont nécessaires avant toutes installations avec des glaces de composition différente : consulter ADLER SAS.

Ces pentures sur mesure - leur hauteur étant directement liée à celle de la porte - sont réalisées en standard en diamètre 25 mm. Elles peuvent être réalisées sur demande, en fabrication spéciale, en diamètre 35 ou 45 mm.

(*) Avantage du diamètre 25 mm des pentures ADLOCK : le diamètre 25 mm suffit et il est nécessaire pour recevoir tout axe carré ou rectangulaire de pivot de sol. Il permet de maintenir un jeu standard entre la porte et le fixe (mur ou dormant) de l'ordre de 6 mm. Un diamètre supérieur de penture, par exemple 45 ou 50 mm, impose de doubler ce jeu qui devient alors, avec environ 10-12 mm, à la fois peu esthétique et peu fonctionnel : isolation thermique, phonique,...

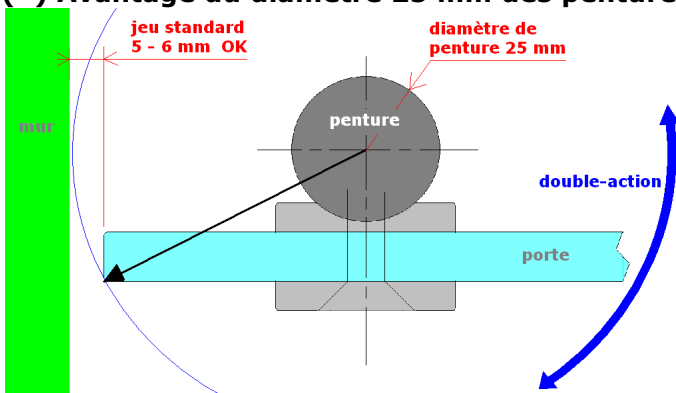

Exemples d'installations avec penture pleine hauteur :

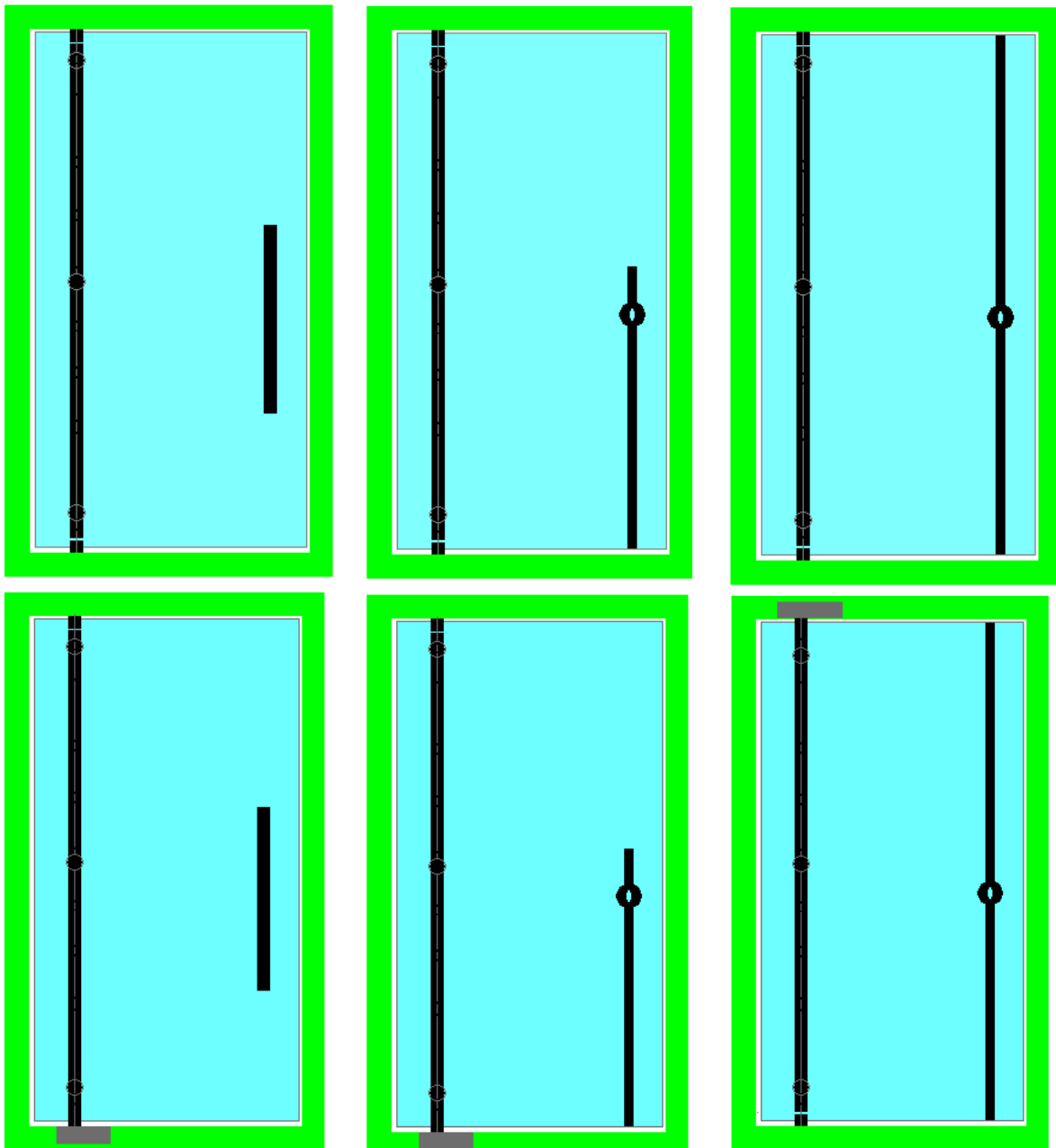

Dans le cas de portes très lourdes, ou bien fermées automatiquement par un pivot de sol de force 4, 5 ou 6, il convient de doubler le point de fixation bas. Pour des raisons esthétiques, mais aussi parce que dans ces cas, les portes sont généralement également très larges, il convient de doubler également le point de fixation haut.

Le ou les points de fixation centraux contribuent directement à supporter le poids de la porte et la surcharge ; plus faiblement à contrer le porte-à-faux de la porte. Ils servent également à raidir très efficacement la porte, ce dernier point étant particulièrement important dans les cas de fort élancement ou de montage sur pivot de sol. Ils peuvent donc être positionnés à volonté, selon des critères souvent esthétiques : alignement sur les entretoises de poignées (**), ou sur les connecteurs du dormant au mur,...

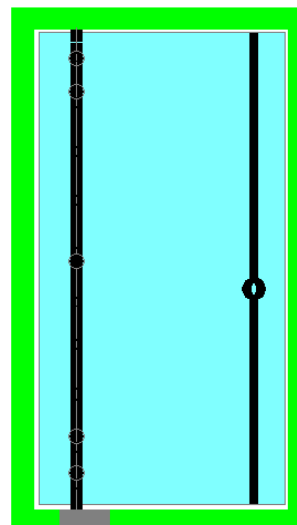

(**) Les poignées comportent au moins 2 entretoises. De façon standard, ADLER SAS préconise d'ajouter une entretoise supplémentaire quand la distance entre 2 entretoises dépasse 1m40. Cette distance peut être augmentée dans le cas de poignées de diamètres plus importants (35, idéalement 45 mm), surtout si elles sont renforcées par un insert raidisseur ; ou dans le cas d'usage sporadique et précautionneux.

Installation d'une glace fixe (dormant, cloison,...) :

Tous les modes d'installations classiques : profils plinthes ; feuillures en sol, mur ou plafond ; ... sont possibles et peuvent se marier très avantageusement avec des portes de très grandes tailles, idéalement sol-plafond, sans imposte grâce aux avantages des pentures et poignées ADLOCK.

Il est également possible d'utiliser les connecteurs de la gamme ADLOCK qui offrent de nombreux avantages :

- une construction homogène et naturellement harmonieuse ;
- la grande efficacité des points de serrage ADLOCK ;
- des réglages possibles facilitant grandement la pose de cloisons et façades.

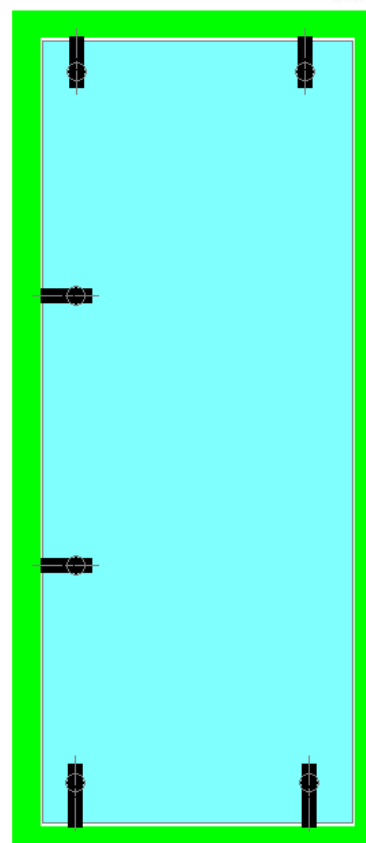
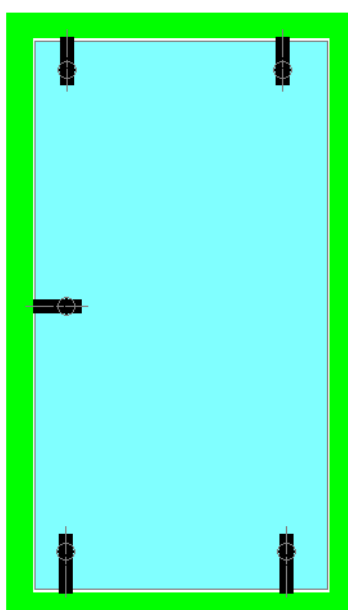
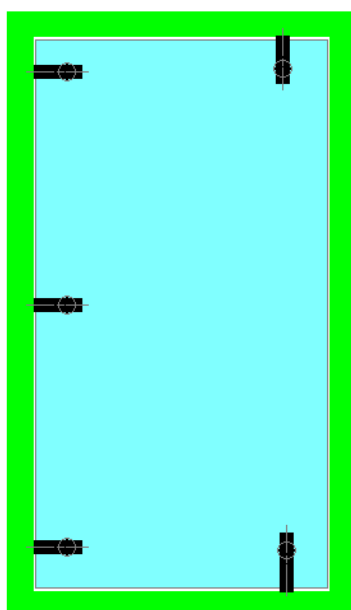

Les connecteurs ADLOCK sont constitués en standard d'une partie tubulaire de diamètre 25 mm et d'un ou de plusieurs points de fixation ADLOCK de diamètre 30 mm. Les règles professionnelles préconisent que les points de fixation doivent démarrer à moins de 200 mm des coins et séparés entre de moins de 800 mm à la verticale et de moins de 600 mm au sol.

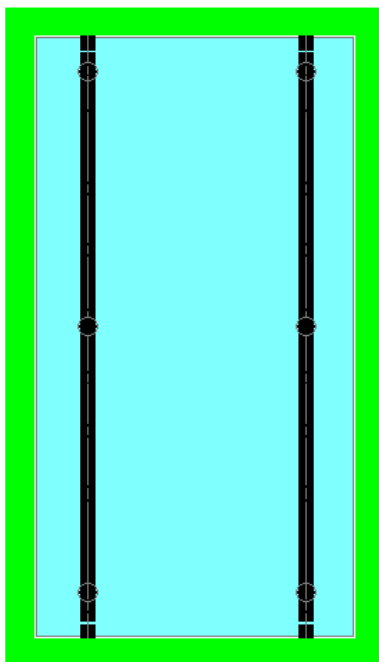

Des cloisons originales peuvent être réalisées en agrafant les glaces sur des pentures pleine-hauteur. Plusieurs pentures étant alors fixées sur une glace, elles perdent leur effet de pivot mais confère à la glace ainsi fixée une grande raideur dans la hauteur qui peut ainsi être hors norme.

Les pentures pleines hauteur, comme les connecteurs simples, peuvent être collés à la glace (distance entre la surface du panneau et l'intérieur du tube = 2,5 mm) ou bien décollés de la glace grâce à des entretoises comparables à celles des poignées (distance entre la surface du panneau et l'intérieur du tube = 40 mm). Dans ce second cas, la raideur de la structure est encore augmentée, le nettoyage facilité, l'esthétique également originale.



Réalisation de cloisons ou façades simples :

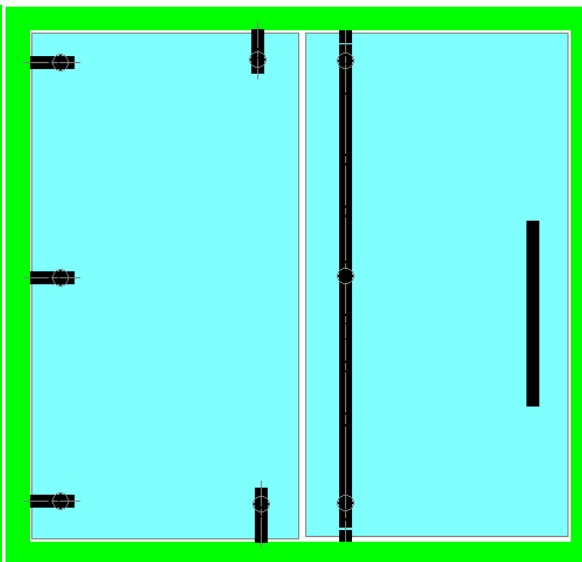
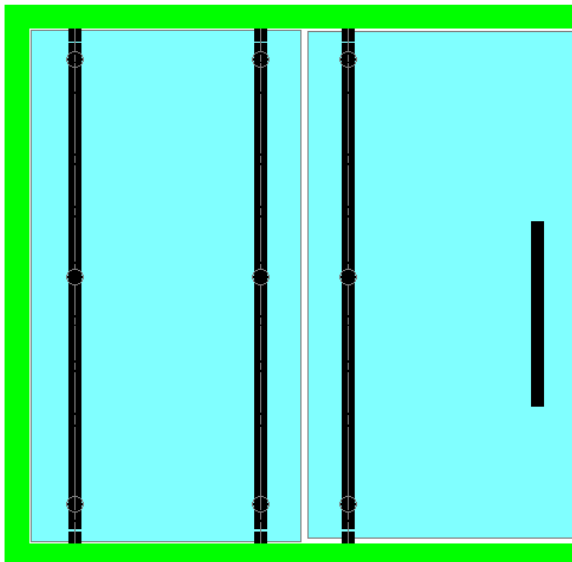

Ce modèle de construction particulièrement original est à préconiser particulièrement dans le cas de très grandes hauteurs. Les panneaux fixes et de portes peuvent être également très larges. Il est souhaitable d'équiper la porte d'une poignée pleine-hauteur.

Tous les modes de fixation de panneau fixe ou dormant s'adaptent à ce type de construction.

Naturellement, la construction peut être complétée par un second panneau fixe comme ci-dessous...

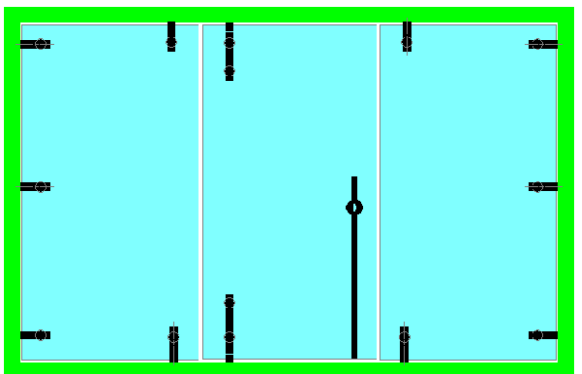
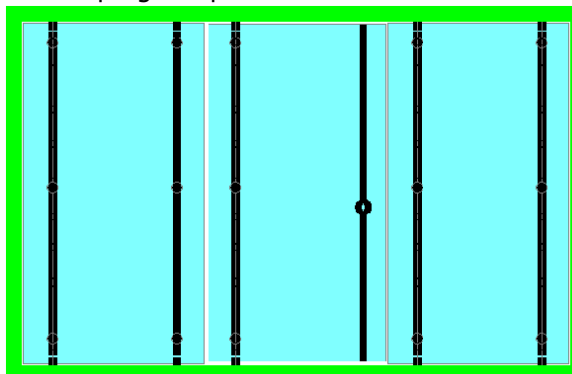

Réalisation de cloisons ou façades avec imposte :

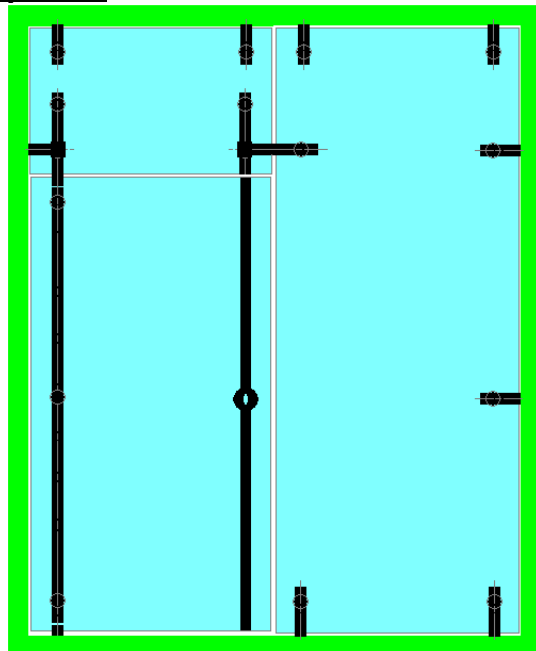
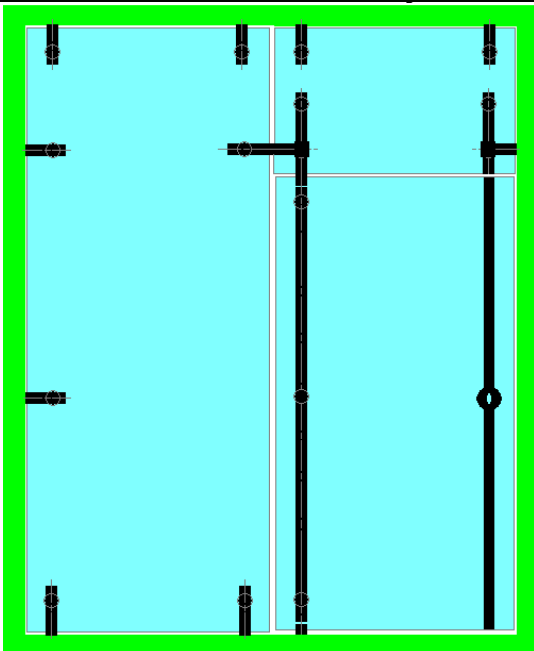

Les crapaudine (pivot haut) et gâche fixées sur l'imposte lient la porte à l'imposte en 2 points (cas idéal d'une poignée pleine hauteur à serrure intégrée). Dans le cas d'une penture du côté du dormant, un connecteur part de la crapaudine et solidarise l'imposte et le dormant entre eux. Dans ce cas, toutes les pièces de connections sont collées aux glaces.

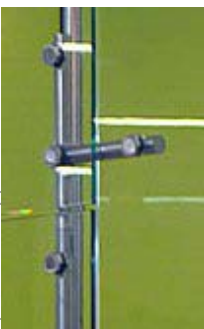

La gâche sur imposte utile dans le cas d'une poignée pleine hauteur à serrure intégrée fermant en 2 points, forme comme une poignée qui prolonge la poignée de la porte. Le tube formant gâche est donc fixé à l'imposte par l'intermédiaire d'entretoise et en est donc écarté de 40 mm. La liaison avec le dormant se fait alors via un connecteur déporté.

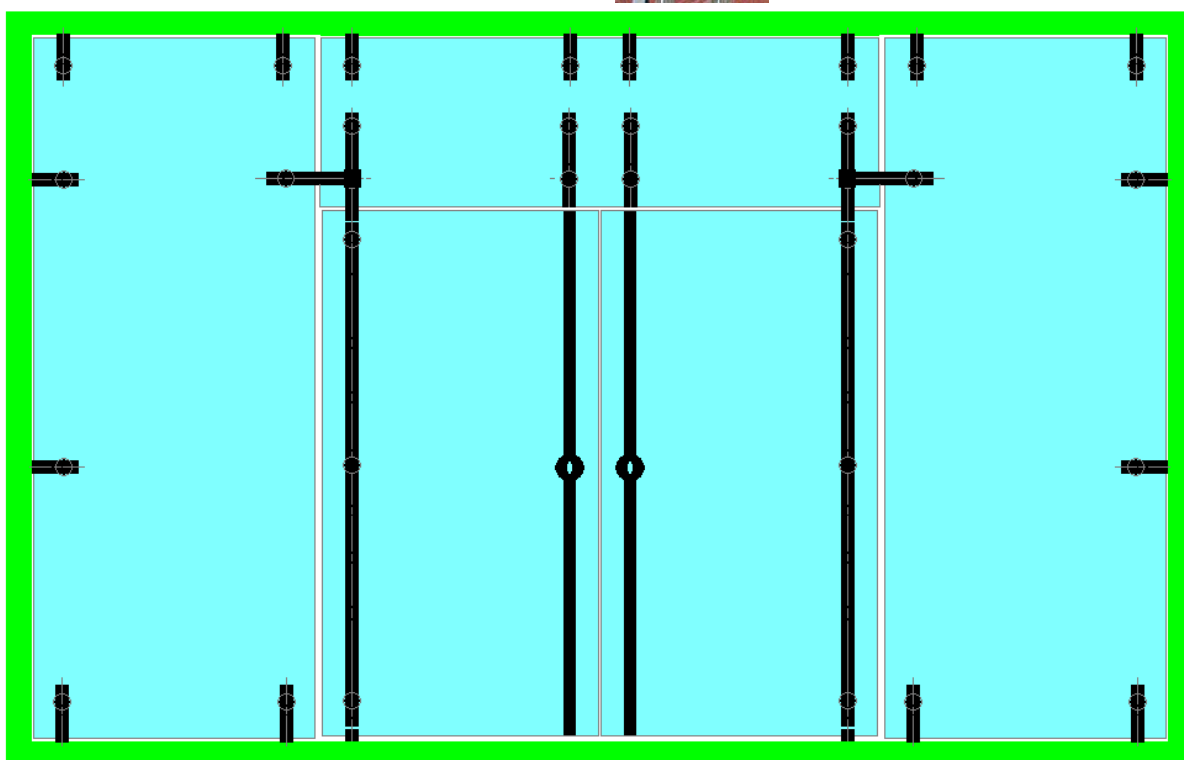

Construction de volumes en verre :

Pour compléter et élargir les constructions précédentes de façades, quelques éléments permettent de relier naturellement des verres fixes en eux, en standard à 180° : des connecteurs glace-glace 180°.

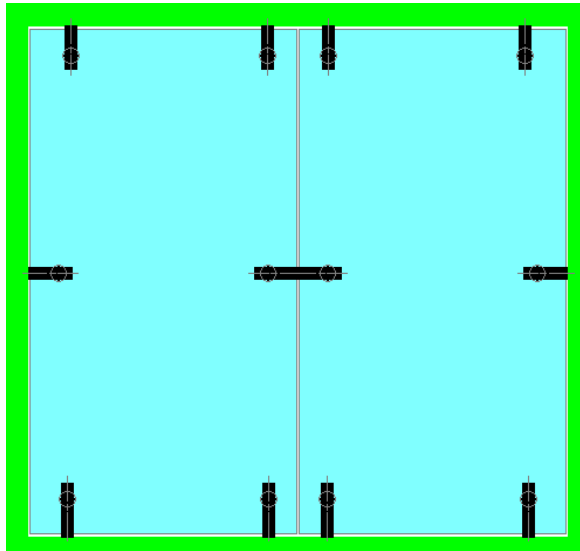
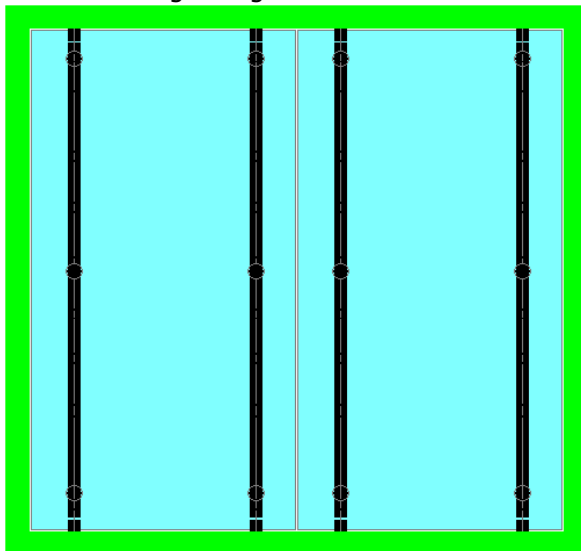

Dans ce type de construction, grâce à l'effet raidisseur des « pentures » pleine-hauteur, ADLER SAS ne préconise pas de lier entre eux les différents éléments d'une cloison.

Par contre, dans le cas de connecteurs simples, collés contre la glace ou déportés,

Les volumes en verre, partant d'un fixe ou d'une façade comme précédemment, intègrent donc des retours également en verre : par exemple un contreventement, voire le départ d'une cloison, en standard à 90°.

pour prévenir tout battement d'une glace par rapport à l'autre, il est vivement conseillé de lier les 2 glaces entre elles en un ou plusieurs points dans la hauteur, suivant la hauteur libre et l'épaisseur des glaces : environ 1 m libre entre chaque point.

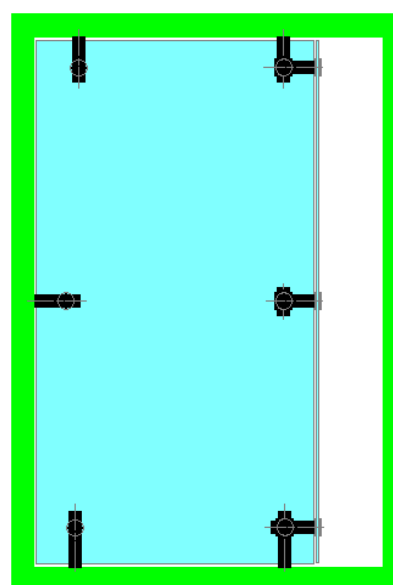
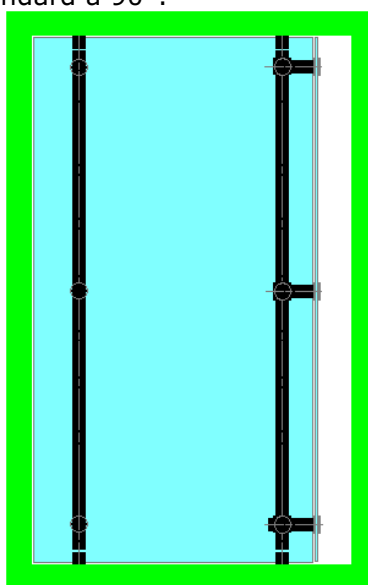
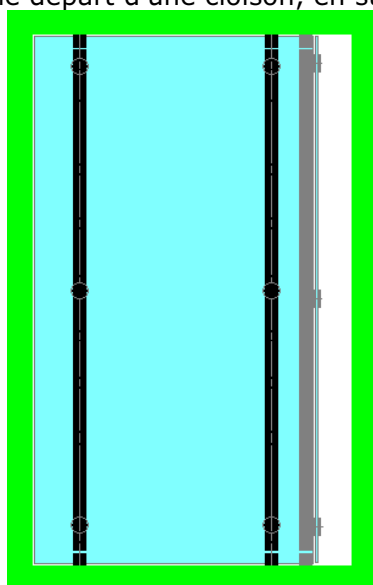

Ce type de construction De préférence avec des Les mêmes connexions permet de réaliser librement fixations déportées (entretoi- peuvent être réalisées s'il est tout type de cloison sans ses de 40 mm en standard), préféré des connecteurs contrainte de forme.



la même penture en coin courts. peut servir à connecter 2 éléments perpendiculaires de la cloison.



Dans le cas d'un contreventement ou de cloisons à suivre, les constructions précédentes se déclinent par simple symétrie.

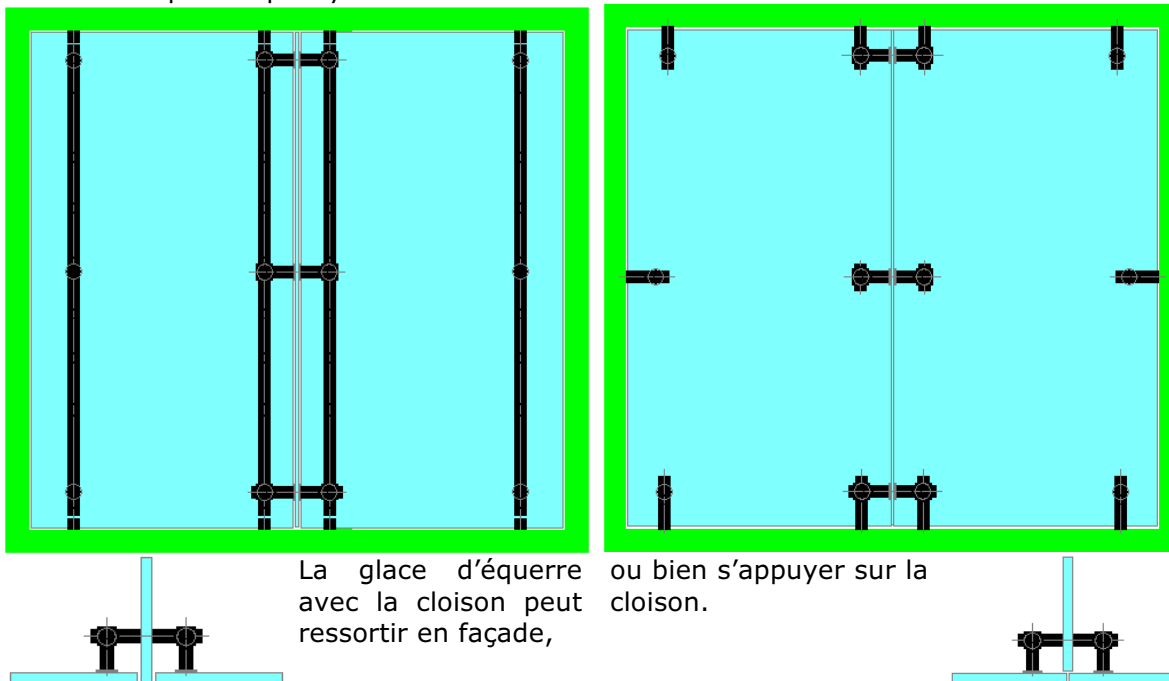

La glace d'équerre ou bien s'appuyer sur la cloison peut ressortir en façade,

NOTA : ADLER SAS propose plusieurs solutions pour joindre ces éléments de façades : joints « boudin » auto-adhésifs à coller sur le chant d'une des 2 glaces et automatiquement pressés entre les éléments de façades contigus (le même que celui préconisé pour assurer l'étanchéité en partie basse, voire en partie haute de la cloison) ; ou bien profils PMMA en « L » également auto-adhésifs, absolument transparents. Tous ces produits sont extrêmement résistants aux rayons U.V.,...

Construction de volumes « libres » en verre :

Volumes « libres » signifient ici des constructions en verre qui ne s'appuient plus - ou partiellement plus - sur des cloisons rigides (murs, poteaux ou autres structures métalliques...) et qui ne sont pas fixées au plafond.

Le principe raidisseur des pentures pleine-hauteur, exploité précédemment pour de grandes portes, est ici repris, mais horizontalement, pour assurer la cohérence de l'ensemble de la construction. Une structure tubulaire horizontale lie toutes les glaces de la construction entre elles ; l'ensemble (tubes & glaces) forme une structure indéformable et très rigide.

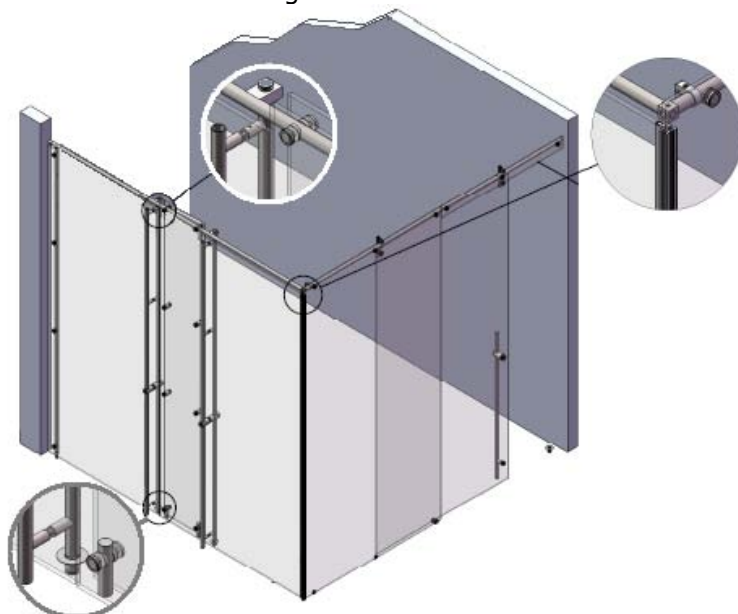

Les verres sont agrafés sur les tubes horizontaux par les points de fixation ADLOCK. Ils portent ces tubes en même temps que les tubes retiennent verticalement. Ces tubes forment des raidisseurs (comme les raidisseurs de parois de douche) ; dont ils reprennent les fixations murales, d'équerre (départ à 90° du mur ou d'une glace) ou d'angle (de 90° à 45°). Il est possible de lier très fermement d'équerre 2 tubes entre eux via un cube de liaison. Il est également possible de les lier selon un angle libre de 90 à 45° par la

même chape qui permet de fixer un raidisseur au mur ou à une glace.

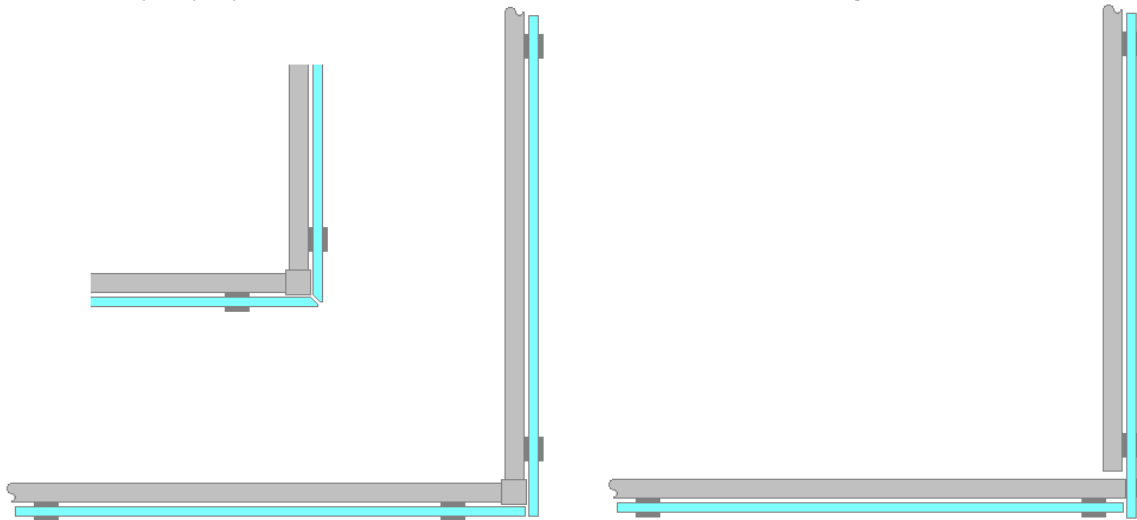

Fixation spéciale avec cube de liaison des tubes raidisseurs entre eux et agrafages par ailleurs des glaces.

Fixation type raidisseur simple et renforcement indépendant du verre latéral si besoin (c.à.d. généralement s'il est large)

Si les volumes ainsi construits sont très grands (typiquement plus de 2 m de côtés), il peut être nécessaire de rigidifier encore la structure, la raideur combinée d'une glace et d'un tube fermement agrafé ne suffisant pas. Il y a toujours plus solutions possibles, le choix dépendant alors principalement de considérations esthétiques et/ou budgétaires : (1) épaissir les glaces, ou ; (2) raidir la structure tubulaire. Quant à épaissir les glaces, la solution consiste à se rapprocher des standards dictés en particulier par les règles professionnelles : surcoût généralement significatif et augmentation très sensible des poids de glace, donc de la difficulté de pose. Raidir la structure tubulaire peut se faire de plusieurs façons différentes :

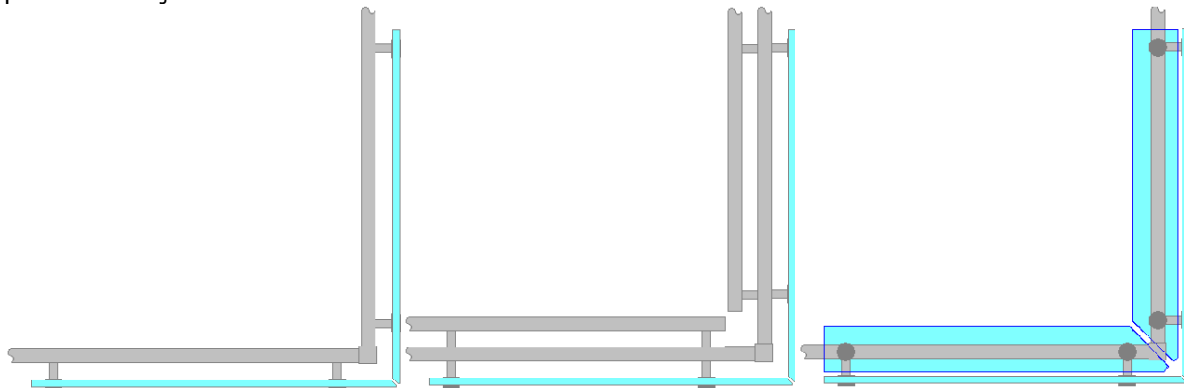

Un premier effet raidisseur est obtenu en écartant les tubes des glaces (« connecteurs déportés »).

L'effet précédent reste faible. Il est possible de l'amplifier très fortement en doublant les raidisseurs.

Pour conserver à la structure sa transparence, il est également possible de raidir les raidisseurs par

des raidisseurs en verre. Ceux-ci sont alors agrafés directement sur les tubes raidisseurs, ou bien de nouveau déportés, comme la façade, à travers des entretoises de 40 mm en standard. Ces solutions peuvent être combinées à loisir.

Exemples de cloisons autoporteuses ADLOCK :

Plusieurs systèmes de cloisons autoporteuses de grandes envolées ont été conçues pour être reproduites de façon quasi standard jusqu'à des longueurs libres de 10 mètres et plus. Naturellement, la stabilité générale de l'ensemble impose que la cloison comprenne ou se termine par des contreventements assez importants, voire des angles dans une construction se poursuivant, ou par une fixation au mur ou sur poteau solide.

1^{er} exemple : la raideur horizontale est conférée par une poutre métallique assez raide, placée à cheval au-dessus de la cloison, portée par des double-poignées formant poteaux, fixées sur les glaces de la cloison et retenues de chuter perpendiculairement au plan de la cloison par ladite poutre. Les glaces sont indépendantes entre elles, raidies chacune par les deux double-poignées la liant à la poutre supérieure. Une poignée de chaque double-poignée est également enfichée sur un ergot fixé au sol, la seconde poignée de chaque double-poignée étant simplement fixée à la première à travers la glace correspondante. La poutre supérieure mesure typiquement 140 mm de large (2x25+2x40+10) et 50 mm de haut. Les poignées sont en standard d'épaisseur 10 mm. Une épaisseur de glace de 10 mm suffit généralement également.

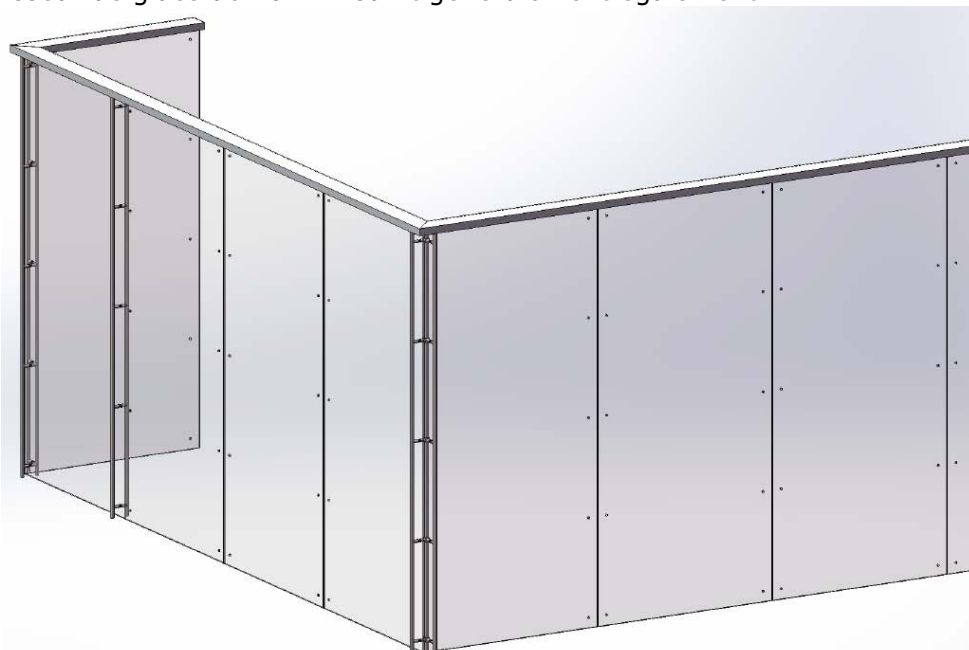

2^{ème} exemple : Assez proche de l'exemple précédent, il s'en différencie cependant par le fait que la poutre qui apporte la raideur horizontale de la cloison n'est plus portée au-dessus de la cloison par des poignées formant poteaux mais directement par les glaces de la cloison elles-mêmes. Les glaces sont vissées fermement par des points ADLOCK en applique sur la poutre qui est elle-même portée par les glaces. L'ensemble peut être avantageusement rigidifié par des poteaux d'angle constitués de deux double-poignées pleines hauteur de diamètre 25 mm, dont les poignées intérieures à l'angle de chacune de ces double-poignées sont confondues pour former un seul et même tube vertical. Ce tube peut être avantageusement fixé dans le sol et sous la poutre supérieure. Dans la construction suivante, la façade comprend une double-porte coulissante ADSLIDE.

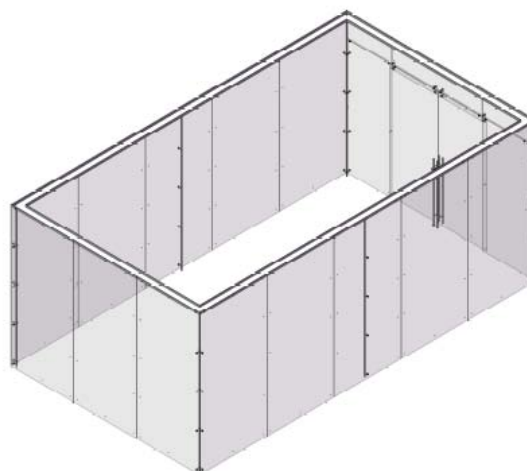
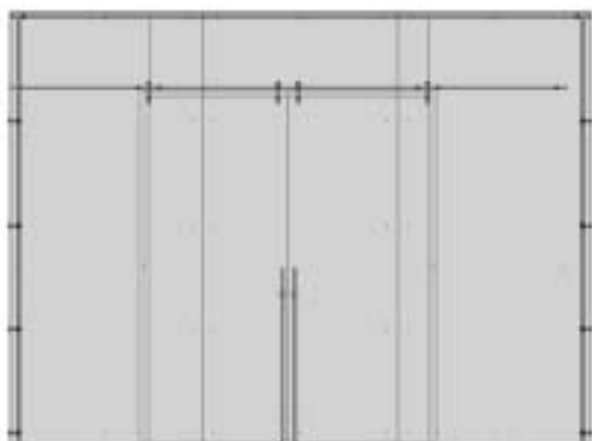

3^{ème} exemple de construction autoporteuse de grande envolée : c'est la plus audacieuse, la plus originale et le plus transparente des 3 décrites ici rapidement. La poutre raidisseuse n'est plus métallique mais en verre. Mais contrairement au raidisseur en verre décrit précédemment (page 10), les éléments raidisseurs en verre, formant comme des impostes, sont verticaux et non plus horizontaux. L'avantage premier est qu'ainsi, les poussières et autres saletés ne peuvent s'accumuler sur les raidisseurs en verre : la structure est bien plus simple d'entretien. Dans la construction « standard » suivante, les glaces de la cloison et du (ou des) raidisseur(s) formant des sortes d'impostes sont liées très fermement par des entretoises de diamètre 30 mm et de longueur 68 mm. Ainsi, tous les composants de la gamme ADLOCK peuvent être utilisés sans modification pour assurer les liaisons entre cloisons perpendiculaires, la fixation des crapaudine et gâche haute d'une poignée pleine-hauteur à serrure intégrée,... L'effet raidisseur de ces poutres est très impressionnant : il dépend directement du couple de serrage de chaque point de fixation ADLOCK. Pour assurer une raideur significative, il convient que ce couple de serrage soit supérieur à 24 N.m par point. Un serrage supérieur, de l'ordre de 36 N.m augmente d'autant la raideur de la poutre - NOTA : un tel couple de serrage n'est possible qu'avec des rondelles métalliques disponibles chez ADLER SAS, les rondelles plastiques de la gamme ADLOCK fluant sous une telle charge - : ainsi assemblée, une poutre de 3 m de long résiste à une poussée perpendiculaire à son plan de l'ordre de 50 à 60 kg concentrée au centre ladite poutre. Sous cette charge, la déformation demeure très faible, de l'ordre du millimètre et est parfaitement élastique, c'est-à-dire qu'elle disparaît dès que l'effort est relâché.

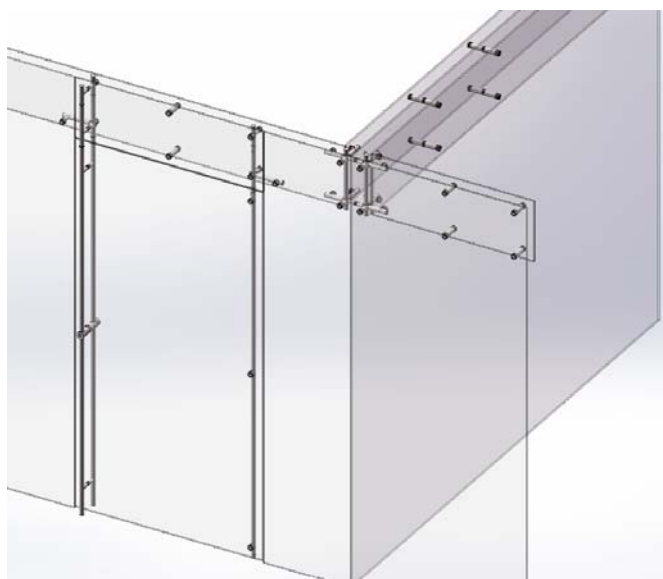

Articulation et verrouillage des portes ADLOCK dans une structure libre :

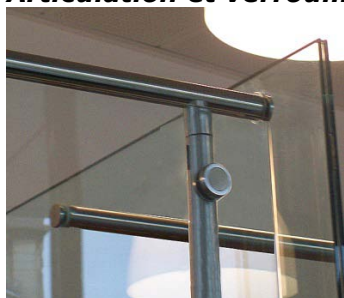

La crapaudine du pivot de la porte est insérée dans le tube. Tous les efforts sont repris dans l'axe du tube. Aucun moment de rotation n'est exercé sur le tube qui ne tend donc pas à se desserrer dans le temps.

Par construction, toutes les glaces (portes, panneaux fixes,...) étant agrafés sur des tubes assemblés dans un seul et même plan, la construction de cloisons même très longues est très simple et ne nécessite aucun alignement particulier. Tout est parfait par construction.

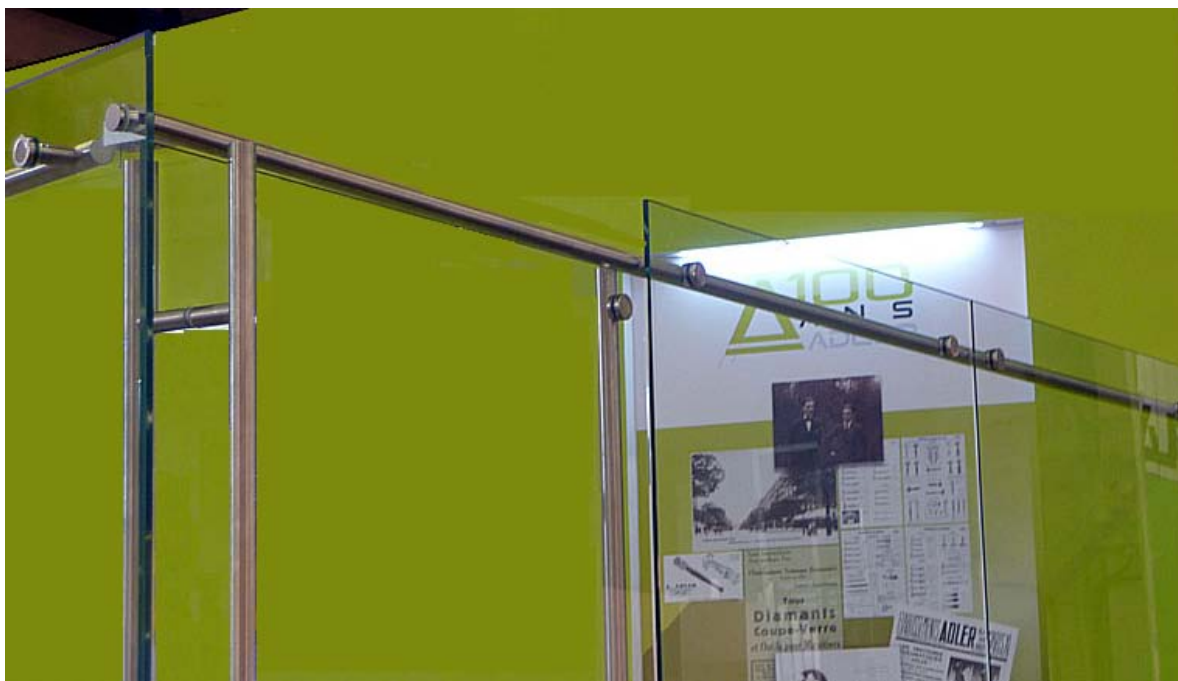

Constructions « complètement libres »...

Complètement libre, une construction en verre n'est même plus ancrée dans le sol. Il convient alors de fixer l'ensemble de la structure sur des profils méplats de la largeur voulue : ADLER SAS préconise en standard des profils de 37 mm de large et de 5 mm d'épaisseur. D'autres profils également à la gamme ADLER, préconisés généralement pour rattraper les défauts de planéité ou de verticalité de murs, dans la construction de cabines de douche avec portes battantes ou coulissantes,... peuvent être très avantageusement utilisés comme profil d'appui au sol. Comme au mur, ils permettent alors de s'affranchir très simplement des défauts de planéité et de niveau du sol. Pré-usinés aux cotes de la construction, ils permettent également de tout assembler très rapidement, parfaitement en ligne, sans tâtonnements ni calages. Le gain de temps de pose est très conséquent ; la qualité de pose est naturellement parfaite : alignements des glaces, ajustement des jeux,... ; la pérennité de la construction ainsi garantie.



La cabine ci-contre est parfaitement hyperstatique et extrêmement rigide. Sa construction est très simple et rapide : pose des 2 latéraux et fixation des 2 raidisseurs ; puis agrafage d'une glace de façade - dès lors tout se tient ; finition de l'agrafage des éléments de façade, puis encliquetage de la porte ; repérage puis perçage de la gâche de la poignée à serrure intégrée ; scellement de la gâche en position verrouillée de la porte.

Tout serait encore plus simple si des méplats avaient été préalablement disposés au sol sur lesquels seraient fixés les connecteurs bas.

Pour en savoir plus, en images...



Entrée du show-room ADLER SAS



Élément d'une façade intérieure dans un aéroport



Autre élément de façade intérieure

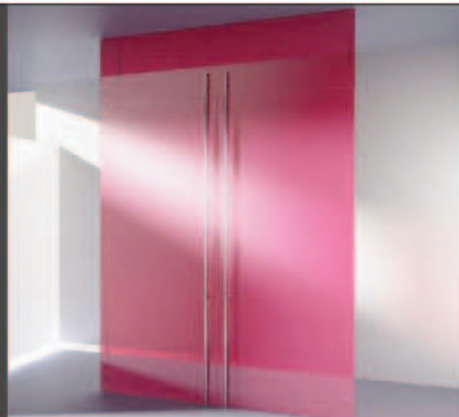

Contreventement d'une façade de grand magasin (projet)



Façade de grand magasin (projet)



Aménagement intérieur d'une banque

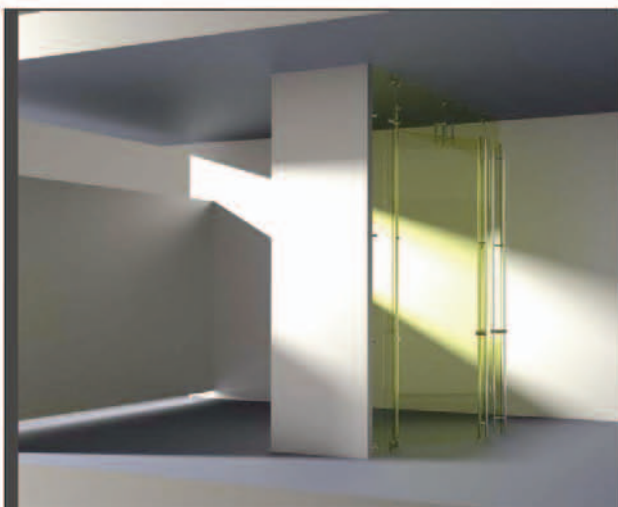

Façade classique

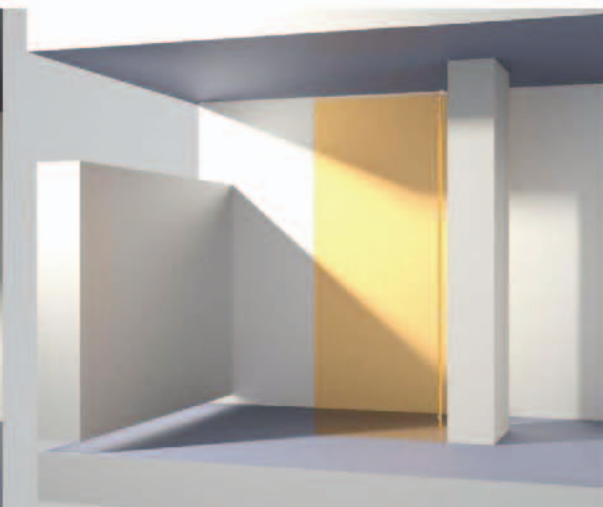

Mi-penture, mi-paumelle : pivot bas et fixation murale haute



Stand ADLER SAS sur BATIMAT 2011 - Paris

Présentation des produits et brevets...



ADLER
L'Hôtel de la Plage

100 ANS ADLER

707 ADLOCK - Brevet Adler

Mécanisme de serrure de sécurité autobloquant®

ADLOCK

diamètre < 23 mm
= construction de toute
poignée de Ø > 25 mm

Verrouillage
autobloquant
= résistance à
une pression
sur les pénes
> 200 kg

équilibrage des crémones
haute et basse sur
roulements à billes
= actionnement de la serrure
sans effort

Pênes rétractés
Serrure ouverte

Pênes sortis
Serrure fermée

Crémaillère béquillée
Serrure verrouillée

100 ANS ADLER

POIGNEES AVEC SERRURE

Plans commerciaux disponibles sur www.adler-sa.fr

Options		Quantité	Unité
Contra-serrure "optique"		1	Standard
Contra-serrure "mécanique"		1	Standard
Contra-serrure "mécanique"		1	Standard
Contra-serrure "mécanique"		1	Standard
Contra-serrure "mécanique"		1	Standard
Contra-serrure "mécanique"		1	Standard
Contra-serrure "mécanique"		1	Standard
Contra-serrure "mécanique"		1	Standard
Contra-serrure "mécanique"		1	Standard
Contra-serrure "mécanique"		1	Standard

Quantité / Quantity / Menge:
Date / Date / Datum:

Cache et signature:
Date et lieu de signature:

© Ce plan est la propriété de ADLER SAS et ne peut être reproduit ou employé sans le consentement écrit de ADLER SAS



POIGNEES SANS SERRURE



Plans commerciaux disponibles sur www.adler-sa.fr

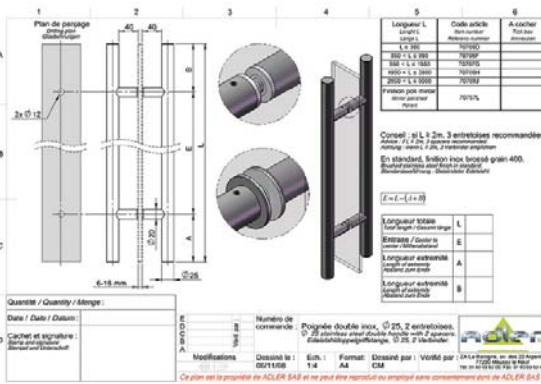

Quantité / Quantity / Menge:

Date / Date / Datum:

Cachet et signature:

Modifications:

Classé le: 09/10/08

Ech.: 1/4

Format: A4

Classé par: CSM

Validé par: CSM

Ce plan est la propriété de ADLER SAS et ne peut être reproduit ou imprimé sans consentement écrit de ADLER SAS.

Longueur L (mm)	Code article	A cacher
400	70700	
450	70701	
500	70702	
550	70703	
600	70704	
650	70705	
700	70706	
750	70707	
800	70708	
850	70709	
900	70710	
950	70711	
1000	70712	
1050	70713	
1100	70714	
1150	70715	
1200	70716	
1250	70717	
1300	70718	
1350	70719	
1400	70720	
1450	70721	
1500	70722	
1550	70723	
1600	70724	
1650	70725	
1700	70726	
1750	70727	
1800	70728	
1850	70729	
1900	70730	
1950	70731	
2000	70732	
2050	70733	
2100	70734	
2150	70735	
2200	70736	
2250	70737	
2300	70738	
2350	70739	
2400	70740	
2450	70741	
2500	70742	
2550	70743	
2600	70744	
2650	70745	
2700	70746	
2750	70747	
2800	70748	
2850	70749	
2900	70750	
2950	70751	
3000	70752	
3050	70753	
3100	70754	
3150	70755	
3200	70756	
3250	70757	
3300	70758	
3350	70759	
3400	70760	
3450	70761	
3500	70762	
3550	70763	
3600	70764	
3650	70765	
3700	70766	
3750	70767	
3800	70768	
3850	70769	
3900	70770	
3950	70771	
4000	70772	
4050	70773	
4100	70774	
4150	70775	
4200	70776	
4250	70777	
4300	70778	
4350	70779	
4400	70780	
4450	70781	
4500	70782	
4550	70783	
4600	70784	
4650	70785	
4700	70786	
4750	70787	
4800	70788	
4850	70789	
4900	70790	
4950	70791	
5000	70792	
5050	70793	
5100	70794	
5150	70795	
5200	70796	
5250	70797	
5300	70798	
5350	70799	
5400	70800	
5450	70801	
5500	70802	
5550	70803	
5600	70804	
5650	70805	
5700	70806	
5750	70807	
5800	70808	
5850	70809	
5900	70810	
5950	70811	
6000	70812	
6050	70813	
6100	70814	
6150	70815	
6200	70816	
6250	70817	
6300	70818	
6350	70819	
6400	70820	
6450	70821	
6500	70822	
6550	70823	
6600	70824	
6650	70825	
6700	70826	
6750	70827	
6800	70828	
6850	70829	
6900	70830	
6950	70831	
7000	70832	
7050	70833	
7100	70834	
7150	70835	
7200	70836	
7250	70837	
7300	70838	
7350	70839	
7400	70840	
7450	70841	
7500	70842	
7550	70843	
7600	70844	
7650	70845	
7700	70846	
7750	70847	
7800	70848	
7850	70849	
7900	70850	
7950	70851	
8000	70852	
8050	70853	
8100	70854	
8150	70855	
8200	70856	
8250	70857	
8300	70858	
8350	70859	
8400	70860	
8450	70861	
8500	70862	
8550	70863	
8600	70864	
8650	70865	
8700	70866	
8750	70867	
8800	70868	
8850	70869	
8900	70870	
8950	70871	
9000	70872	
9050	70873	
9100	70874	
9150	70875	
9200	70876	
9250	70877	
9300	70878	
9350	70879	
9400	70880	
9450	70881	
9500	70882	
9550	70883	
9600	70884	
9650	70885	
9700	70886	
9750	70887	
9800	70888	
9850	70889	
9900	70890	
9950	70891	
10000	70892	







POIGNEES AVEC SERRURE





Référence	Ø	pleine hauteur	½ poignée
707 70Z	25	X	-
707 72B	35	X	-
707 74D	45	X	-
707 75F	25	-	X
707 77H	35	-	X





POIGNEES SANS SERRURE





	Ø 25 mm		Ø 30 mm		Ø 35 mm		Ø 40 mm		Ø 45 mm	
Longueur	Simple	double	Simple	double	Simple	double	Simple	double	Simple	double
≤ 350 mm	707 00Y	707 050	707 10K	707 15Q	707 20V	707 25A	707 30G	707 35M	707 40S	707 45X
≤ 950 mm	707 01Z	707 06F	707 11L	707 16R	707 21W	707 26B	707 31H	707 36N	707 41T	707 46Y
≤ 1.950 mm	707 02A	707 07G	707 12M	707 17S	707 22X	707 27C	707 32J	707 37P	707 42U	707 47Z
≤ 2.950 mm	707 03B	707 08G	707 13N	707 18T	707 23Y	707 28D	707 33K	707 38Q	707 43V	707 48A
≤ 6.000 mm	707 04C	707 09I	707 14P	707 19U	707 24Z	707 29F	707 34L	707 39R	707 44W	707 49B

	Ø 25 mm		Ø 30 mm		Ø 35 mm		Ø 40 mm		Ø 45 mm	
	Simple	double	Simple	double	Simple	double	Simple	double	Simple	double
Entrebaise supplémentaire	707 50C	707 51D	707 52F	707 53G	707 54H	707 55I	707 54H	707 55I	707 54H	707 55I
Finition poli miroir	707 56K	707 57L	707 56K	707 57L	707 56K	707 57L	707 56K	707 57L	707 56K	707 57L





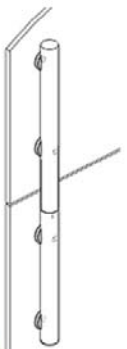

GAMME ADLOCK

Plans commerciaux disponibles sur www.adler-sa.fr

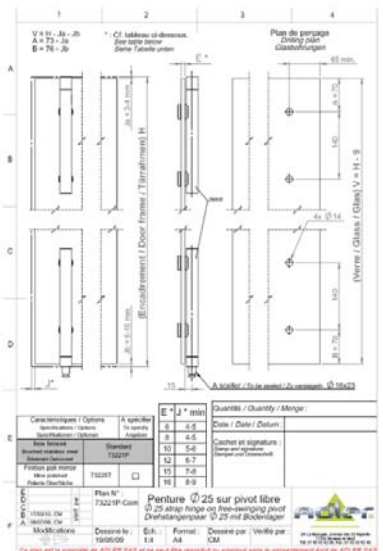

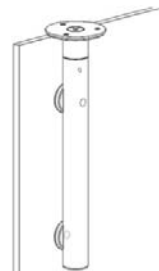







100 ANS ADLER

PENTURES INOX

ADLOCK

Modèle	Pentures simples	Pentures pleine hauteur
Prescription	Poids de porte jusqu'à 100 kg	Tout poids jusqu'à 200 kg (au-delà consulter Adler)
Pivot libre	732 21P	732 26U
Sur pivot de sol Axe carré français	732 22Q	732 27V
Sur pivot de sol Axe rectangulaire allemand	732 23R	732 28W
Pivot indexé blocage automatique	732 24S	-

En option : - montage sur platines sol et ou plafond
- montage crapaudine haute sur imposte

100 ANS ADLER

GAMME ADLOCK

732 41L

732 40K



Montage de pentures :

De façon générale, les pentures comprennent des points de fixation directement usinés dans le tube penture (généralement fluo-perçage et fluo-taraudage pour les diamètres les plus petits) et d'autres compris dans des inserts d'extrémités qui peuvent tourner plus ou moins librement dans le tube penture et donc s'orienter perpendiculairement à la glace lors du serrage. IL FAUT TOUJOURS fixer les points centraux (ceux usinés dans le tube) avant ceux d'extrémités : SINON RISQUE IMPORTANT DE CASSE DE LA GLACE AU SERRAGE, voire de desserrage prématuré en fonctionnement.

IL N'EST PAS POSSIBLE DE REGLER LA POSITION DE RAPPEL DE LA PORTE AVEC LA PENTURE, en particulier la position angulaire de l'insert lors de son serrage. Le réglage de position angulaire ne peut se faire que par l'ajustement et l'immobilisation du ferme-porte dans son boîtier ou dans le linteau.

- Sur Pivot Libre :

La penture doit être fixée sur la glace en partant toujours des points centraux (ceux situés vers le centre de la glace) pour finir par les points extrêmes (ceux les plus proches des chants haut et bas de la glace) ; la glace étant libre de toute tension, flexion,... posée verticalement sur son chant libre (celui opposé à la penture) voire à plat sur un support plan.

Ainsi équipée, la porte est dressée puis la penture insérée dans le pivot préalablement inséré dans le sol ; enfin l'axe haut rétracté puis relâché, éventuellement ressorti puis immobilisé pour s'enficher dans la crapaudine (pivot haut) - Cf. notice d'utilisation -.

Pour régler la position de la porte (ajustement des jeux haut-bas et gauche-droite), lever légèrement la porte avec un levier de calage (Réf. xxx) ou des coussins gonflables (Réf. xxx) en veillant à ce qu'elle ne touche ni mur ni autre paroi fixe,... ; glisser les cales ajustées et reposer la porte sur celles-ci ; relâcher les vis de fixation de la porte sur la penture (sans les desserrer complètement) ; ajuster la position de la porte sans que les vis de fixation viennent à forcer sur un des bords des trous de fixation de la porte ; resserrer les vis à bloc (consigne standard = 20-24 N.m) ; relever légèrement la porte, ôter les cales et redescendre la porte doucement jusqu'à la libérer. Valider le bon fonctionnement (attention lors de la 1^{ère} rotation au jeu côté penture !). Si besoin, réitérer l'opération.

- Sur Ferme-Porte :

o Pivot de Sol :

Dans le cas d'un pivot de sol, l'opération est comparable à celle décrite précédemment dans le cas d'un pivot libre. MAIS LE PIVOT N'EST PAS LIBRE. IL CONVIENT DONC D'IMMOBILISER ET D'AJUSTER LA POSITION DE LA PORTE UNE FOIS CELLE-CI PLACEE NATURELLEMENT (c.-à-d. LIBREMENT) DANS LA POSITION DE RAPPEL DU PIVOT DE SOL. Au besoin, faire jouer préalablement la porte plusieurs fois, dans un sens puis dans l'autre, pour qu'elle se place bien dans le plan de fermeture imposé par le ferme-porte. Ce pivot aura donc préalablement été réglé pour que le plan de fermeture de la porte soit celui attendu ; et IL AURA ETE

IMMOBILISE dans son boîtier. Quand la porte est assurément arrêtée dans sa position de rappel, la caler comme précédemment et procéder aux réglages comme précédemment.

Pour bien réfléchir, retenir que l'insert bas est en prise sur le pivot de sol (ferme-porte) et restera aligné sur l'axe de fermeture de ce ferme-porte. S'il n'est pas dans le même temps parfaitement d'équerre avec le plan de la porte, le serrage ne pourra se faire correctement, au risque : de casser la porte lors du serrage ; ou de voir le serrage se relâcher précocement, dès un nombre limité d'ouvertures-fermetures.

Pour assurer le réglage, une fois celui-ci conforme à ce qui était souhaité, faire jouer la porte en l'ouvrant alternativement dans les 2 sens une dizaine de fois. Vérifier que l'ajustement de la porte est toujours correct. Laisser la porte se refermer, la caler simplement par sécurité et vérifier le couple de serrage des vis basses de la penture. Si un desserrage est observé par rapport au couple de serrage assuré précédemment, resserrer, libérer le calage et réitérer cette opération. Sinon, la porte est correctement réglée et fixée.

o **Pivot en Linteau :**

Dans le cas d'un pivot en linteau, les principes précédents restent valables.

L'utilisation de pentures courtes avec 3 points de fixation (en haut et en bas) est vivement recommandée. Pour le montage, la penture basse est préalablement fixée sur la glace (points de serrage hauts – les plus centraux – fixés en premier, le point bas – celui pris dans l'insert du pivot libre – étant serré en dernier pour l'auto-alignement sur les 2 autres points). Puis la porte est dressée et plantée sur le pivot de sol et calée dans cette position (épaisseur de cale correspondant au jeu théorique prévu, voire augmentée d'un millimètre). Le pivot haut est alors enfiché en force sur l'axe du pivot en linteau ; les 2 vis inférieures de fixation de la porte sont serrées à bloc ; la vis supérieure (celle prise dans l'insert rectangulaire haut) ne sera vissée qu'après avoir libéré la porte de son calage au sol et vérifié qu'elle tourne relativement librement et sans rappel autour de la position de fermeture attendue. Approcher alors la vis de serrage supérieure et constater que la porte s'aligne progressivement (et très faiblement) au long du serrage sur la position de rappel du ferme-porte. Serrer à bloc la vis. Faire jouer une dizaine de fois la porte. Vérifier que les vis de serrage de la penture haute, en particulier la plus haute, sont toujours serrées au couple nominal.

- **Serrage des pentures :**

Se référer aux notices de pose.

- De façon générale, **dans le cas de pentures sur pivot libre**, les points de fixation doivent supporter le poids de la porte, retenir le dévers du fait de la fixation en porte-à-faux de la porte et la surcharge –jusqu'à 100 kg suivant la norme en vigueur – possible en extrémité de porte. **Un serrage habituel pour pièces ADLOCK, avec rondelles plastiques transparentes ADLOCK, à 20-24 N.m doit suffire.** La forme de la penture (pleine hauteur ou courte), le nombre de points de fixation... dépendent des dimensions et de l'usage pressenti pour la porte.

- **Pour les pentures sur pivot de sol**, le type d'insert et le nombre de points de fixation sur l'insert dépendent également du pivot de sol choisi. Plus celui-ci est puissant, plus l'insert doit être résistant et plus le nombre de vis liant la glace à l'insert planté sur le ferme-porte doit être important pour transmettre de la porte au ferme-porte ou réciproquement le couple de fermeture / d'ouverture.

- o Dans le cas de portes standards, avec ferme-porte en Force 3, un insert en aluminium avec un point de vissage et des rondelles de serrage en plastique suffisent. Le couple de serrage prescrit est entre 14 et 18 N.m.
- o Dans le cas de ferme-portes en force 4, voire 5 avec usage occasionnel, un insert renforcé est prescrit avec au moins une vis de serrage (la basse). La vis peut être en inox A4-80, idéalement en acier traité 10.9. Les rondelles de serrage sont nécessairement métalliques : en aluminium. Le couple de serrage prescrit est de 24N.m.
- o Dans le cas de ferme-portes en force 5 pour usage intensif, et en force 6, il faut un insert renforcé fixé avec 2 vis en classe 10.9, des rondelles métalliques (aluminium) et un serrage au couple nominal de 34 N.m.
- o PAR SOUCI DE SIMPLIFICATION par homogénéisation des consignes, retenons que **sur tout pivot de sol, les pentures sont équipées de rondelles en aluminium, de vis Classe 10.9 traitées anticorrosion et que le couple de serrage est au minimum de 24 N.m, impérativement de 34 N.m dans le cas d'un montage sur pivot de sol en force 6.**

Le réglage de position de fermeture de la porte se fait EXCLUSIVEMENT par l'ajustement du pivot de sol dans son boîtier. Aucun réglage n'est possible au niveau de la penture et de sa fixation.

- **Les pentures en linteau** sont limitées pour un usage en force 3 ou 4 en standard. Elles peuvent encore convenir pour un usage occasionnel avec force 5. L'insert est toujours en inox, avec un seul point de fixation. Selon les règles définies pour la fixation d'une porte sur un pivot de sol, il est retenu que **la fixation se fait exclusivement avec des vis de classe 10.9 traitées anticorrosion fournies par ADLER SAS, serrées au couple nominal de 34 N.m, avec des rondelles de serrage métalliques (aluminium).**

Aucun réglage de position de fermeture n'est possible au niveau de la penture et de sa fixation. Contrairement au pivot de sol, généralement aucun réglage n'est prévu pour le pivot dans son boîtier. Il convient donc de concevoir des points de fixation adaptés du pivot dans le linteau pour qu'ils laissent la possibilité de régler éventuellement la position de fermeture.

SELECTION D'ARTICLES SUR www.adler-sa.fr

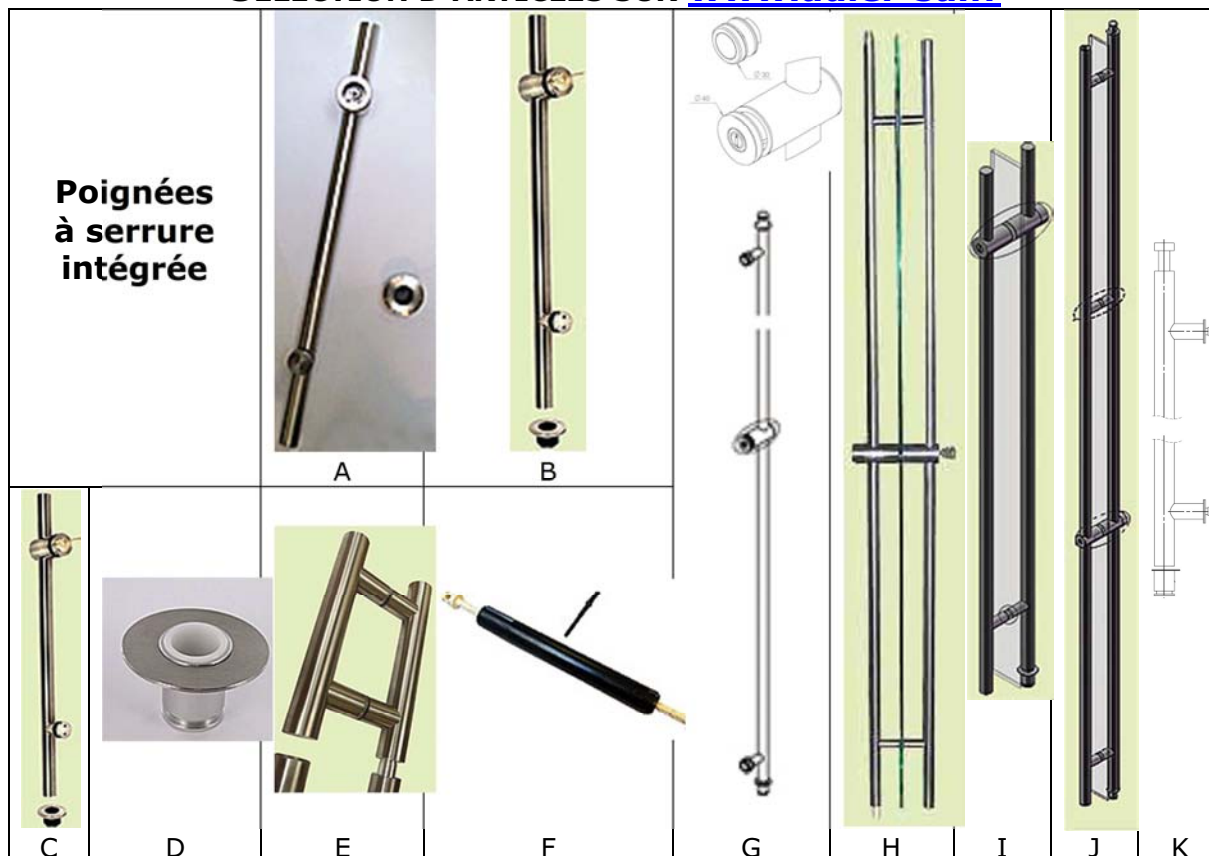

A	70649T	FERMETURE DE SOL ENTRAXE 320MM
B	70664K	FERMETURE DE SOL ENTRAXE 120MM
C	70617J	FERMETURE ADLOCK DE SOL ENTRAXE 320MM
D	70761Q	GÂCHE POUR POIGNEE SERRURE
E	70763S	GÂCHE DIAM.35 POUR IMPOSTE
F	70797D	MECANISME DE SERRURE INTEGREE ADLOCK
G	70616H	SERRURE INTERIEURE POUR VITRINE VERROUILLAGE HAUT & BASS
H	70770Z	POIGNEE BÂTON DOUBLE DIA.25 CYL&BOUTON VERROUIL. HAUT&BAS
I	70772B	POIGNEE BÂTON DOUBLE DIA.35 CYL&BOUTON VERROUIL. HAUT&BAS
J	70775F	POIGNEE BÂTON DOUBLE DIA.25 CYL&BOUTON VERROUIL. BAS
K	70780L	POIGNEE BÂTON SIMPLE VERROUILLAGE BAS A POUSSOIR / SEMI FIXE



L	70610A	CYLINDRE TECYC6ADLER SANS CLE
M	70611B	CLE / CYLINDRE TECYC-ADLER
N	70614F	CYLINDRE KESO 2000 SANS CLE - POUR S.A.V.
O	70668P	CYLINDRE KESO 2000SΩ SANS CLE
P	70672T	CLE SUPPLEMENTAIRE / CYLINDRE KESO 2000SΩ
Q	70673U	CLE / CYLINDRE KESO - POUR S.A.V.

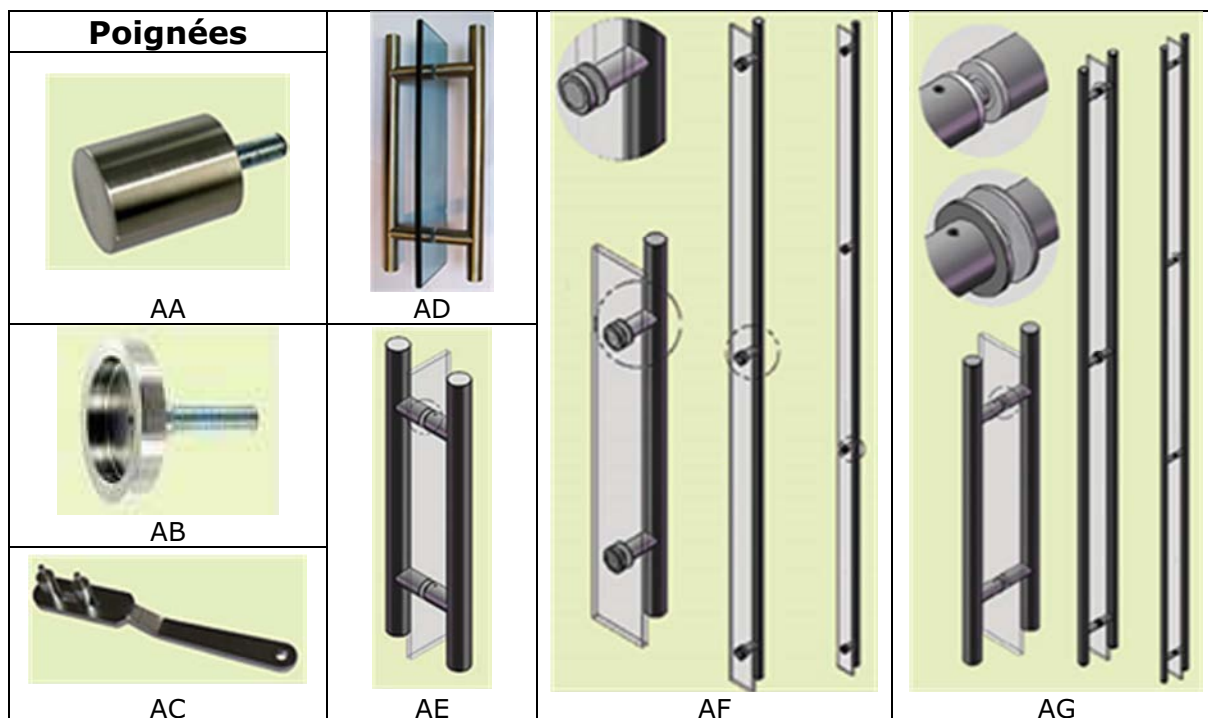

AA	70765U	BOUTON CYLINDRIQUE / POIGNEE SIMPLE - INOX BROSSE
AB	70766V	BOUTON CUVETTE / POIGNEE SIMPLE - INOX BROSSE
AC	73204V	CLE DE SERRAGE A ERGOTS
AD	70767W	POIGNEE DOUBLE STD DIA.20-LONG.300-ENT200-INOX BROSSE
AE	70787T	POIGNEE DOUBLE STD DIA.25-LONG.500-ENT300-INOX BROSSE
AF	70700Y	POIGNEE SIMPLE DIA.25-LONG.≤350 INOX BROSSE
	70701Z	POIGNEE SIMPLE DIA.25-LONG.≤950 INOX BROSSE
AG	70705D	POIGNEE DOUBLE DIA.25- LONG.≤350 INOX BROSSE
	70706F	POIGNEE DOUBLE DIA.25- LONG.≤950 INOX BROSSE
	70707G	POIGNEE DOUBLE DIA.25- LONG.≤1950 INOX BROSSE
	70708H	POIGNEE DOUBLE DIA.25- LONG.≤2950 INOX BROSSE
	70718T	POIGNEE DOUBLE DIA.30- LONG.≤2950 INOX BROSSE
	70726B	POIGNEE DOUBLE DIA.35- LONG.≤950 INOX BROSSE
	70727C	POIGNEE DOUBLE DIA.35- LONG.≤1950 INOX BROSSE
	70751D	ENTRETOISE SUPPLEMENTAIRE POUR POIGNEE DOUBLE DIA.25
	70753G	ENTRETOISE SUPPLEMENTAIRE POUR POIGNEE DOUBLE DIA.30
70757L	PLUS-VALUE POUR POLISSAGE POIGNEE DOUBLE	

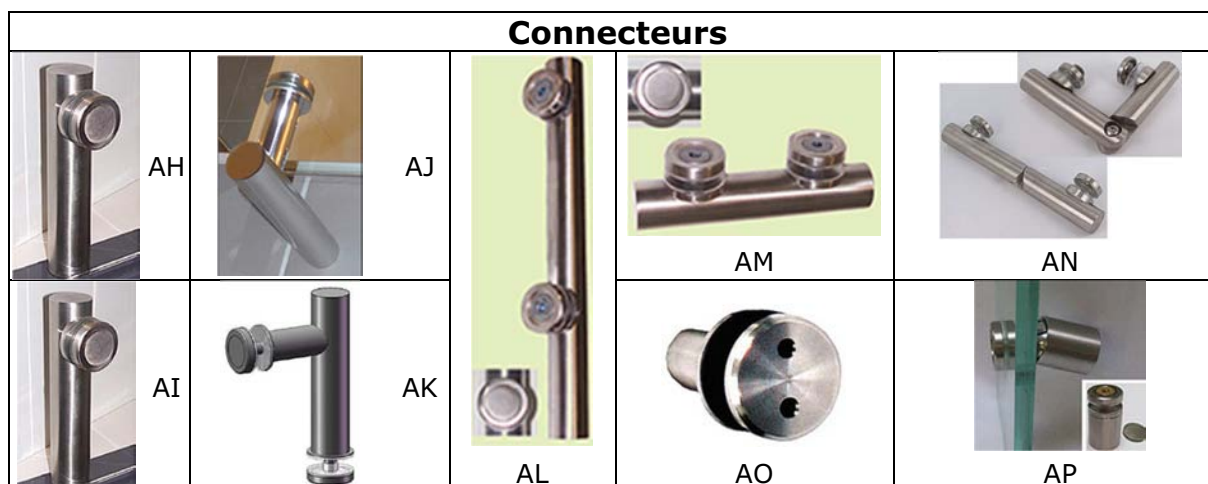

AH	73240K	CONNECTEUR MUR/GLACE OU D'ANGLE 90° - ENTRAXE 76MM
AI	73244P	CONNECTEUR MUR/GLACE OU D'ANGLE 90° - ENTRAXE 128MM *
AJ	73242M	CONNECTEUR D'ANGLE 90° MUR/GLACE DEPORTE
AK	73256B	CONNECTEUR D'ANGLE 90° GLACE/GLACE DEPORTE
AL	73241L	CONNECTEUR MUR/GLACE DOUBLE TYPE PENTURE 73221P
AM	73243N	CONNECTEUR GLACE-GLACE 180° - ENTR.143MM
AN	73268Q	CONNECTEUR ORIENTABLE GLACE-GLACE
AO	70670R	VIS INOX A ERGOTS
AP	73310L	FIXATION PAR POINT - REGLAGE 3D

(*) sert en particulier pour les départs à 90° des crapaudines, gâches,... sur imposte dans les liaisons imposte-dormants.

Pentures				
				
AQ	AR	AS	AT	AU
				
AV	AW	AX	AY	
AQ	73221P	PENTURES COURTES HAUTE & BASSE / PIVOT LIBRE - INOX BROSSE		
AR	73222Q	PENTURES COURTES HAUTE & BASSE / AXE CARRE - INOX BROSSE		
AS	73235D	CRAPAUDINE SUR IMPOSTE		
AT	73226U	PENTURE PLEINE HAUTEUR ≤2950 / PIVOT LIBRE - INOX BROSSE		
AU	73265M	PENTURE PLEINE HAUTEUR ≤2950 RECOUPABLE INSERT RECTANGULAIRE		
	73266N	PENTURE PLEINE HAUTEUR ≤2950 RECOUPABLE INSERT RECTANG. RENFORCE		
AV	73233B	POINT SUPPLEMENTAIRE DE FIXATION SUR PENTURE		
AW	73223R	PENTURES COURTES HAUTE & BASSE / AXE RECT. - INOX BROSSE		
AX	73234C	PIVOT LIBRE BAS & CRAPAUDINE HAUTE SUR PLATINES ELARGIES		
AY	73267P	POINT SUPPLEMENTAIRE DE FIXATION SUR PENTURE RECOUPABLE		
-	73225T	PLUS-VALUE POLI MIROIR		
-	73260G	PLUS-VALUE PORTE EPAISSE ≥ 17MM		
-	73261H	PLUS-VALUE PENTURE HAUTE ≥ 2M95		

La gamme ADLOCK est conçue pour être modulaire, s'appuyant sur des composants très élaborés et parfaitement éprouvés : mécanisme de serrure de sécurité en diamètre 23 mm ; points de serrage pour verre trempé (feuilleté ou non) et pour verre feuilleté non trempé - dia.60mm - ; points de vissage haute résistance usinés dans des tubes ; inserts miniaturisés pour accouplement à des fonctions variées,...

Consultez ADLER SAS pour vos réalisations sur mesure à partir de composants standards !



Photo de 73247S



1910 Création de la Société



1929 A. ADLER

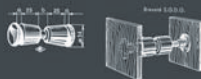

1967 Acquisition du brevet du « dispositif de montage pour la fixation esthétique des poignées de portes » déposé le 9 février 1963 par Robert Hermann

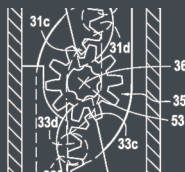

2008 Brevet Adlock de dispositif de verrouillage de la porte à crémone



E-mail : commercial@adler-sa.com
Site : www.adler-sa.fr
Tél. : +33 (0)1 60 03 62 00 • Fax : +33 (0)1 60 03 62 49
Z.A. La Barogne • 9, Av. des 22 Arpents • 77230 Moussy le Neuf • France
SAS au capital de 2 014 000 euros • RCS meaux