

Plan de perçage
Drilling plan
Glasbohrungen

Mettre un connecteur tous les 800 mm et à 200 mm maximum des coins.
Pour verre d'épaisseur 6 à 16 mm.
Cf. 73240K-Com pour montage mur/verre.
Possibilité d'étanchéifier sur chants avec joint silicone adhésivé 79016N.

Put a connector every 800 mm and to maximum 200 mm from corners.
To be used with glass tickness from 6 to 16 mm.
See 73240K-Com for wall/glass fasteners.
Sealable with adhesived silicone joint 79016N.

Eine Verbindung je 800 mm und 200 mm max von jeder Ecke.
Für Glasdicke zw. 6 und 16 mm.
Siehe 73240K-Com für Wand / Glas Fixierung.
Als Dichtung kann der selbstklebende Silikon profil 79016N benutzt werden.

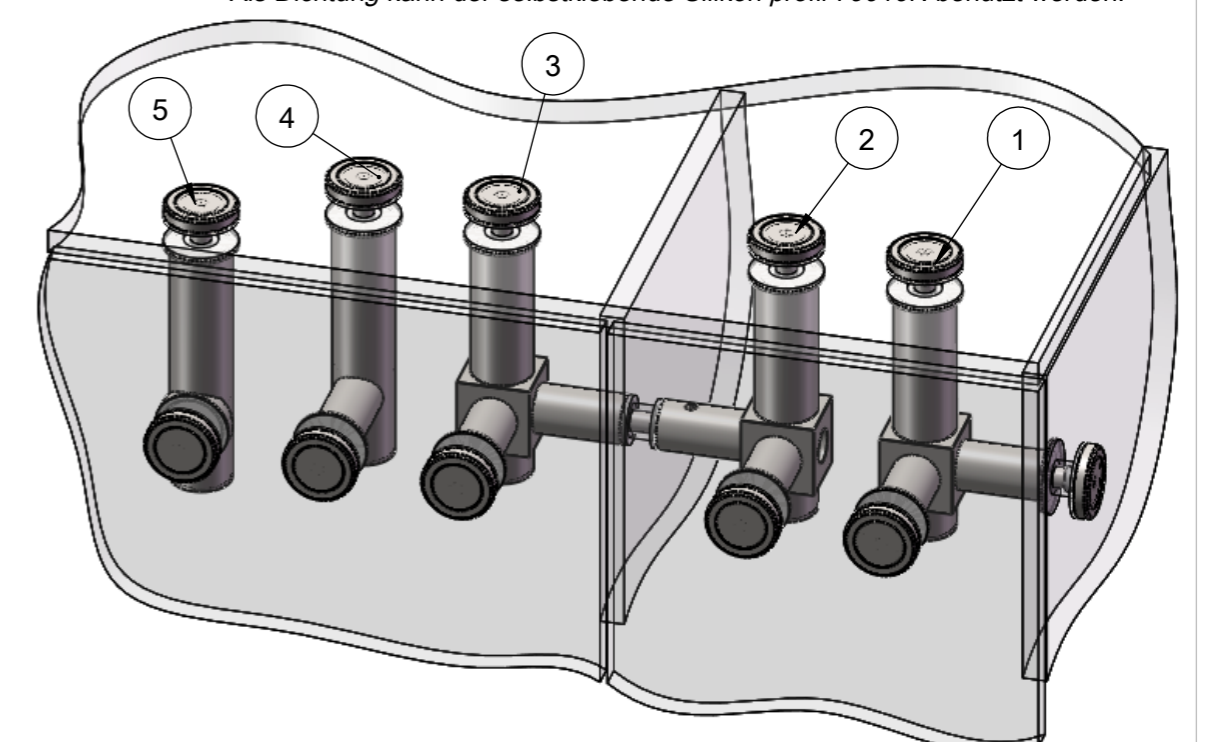
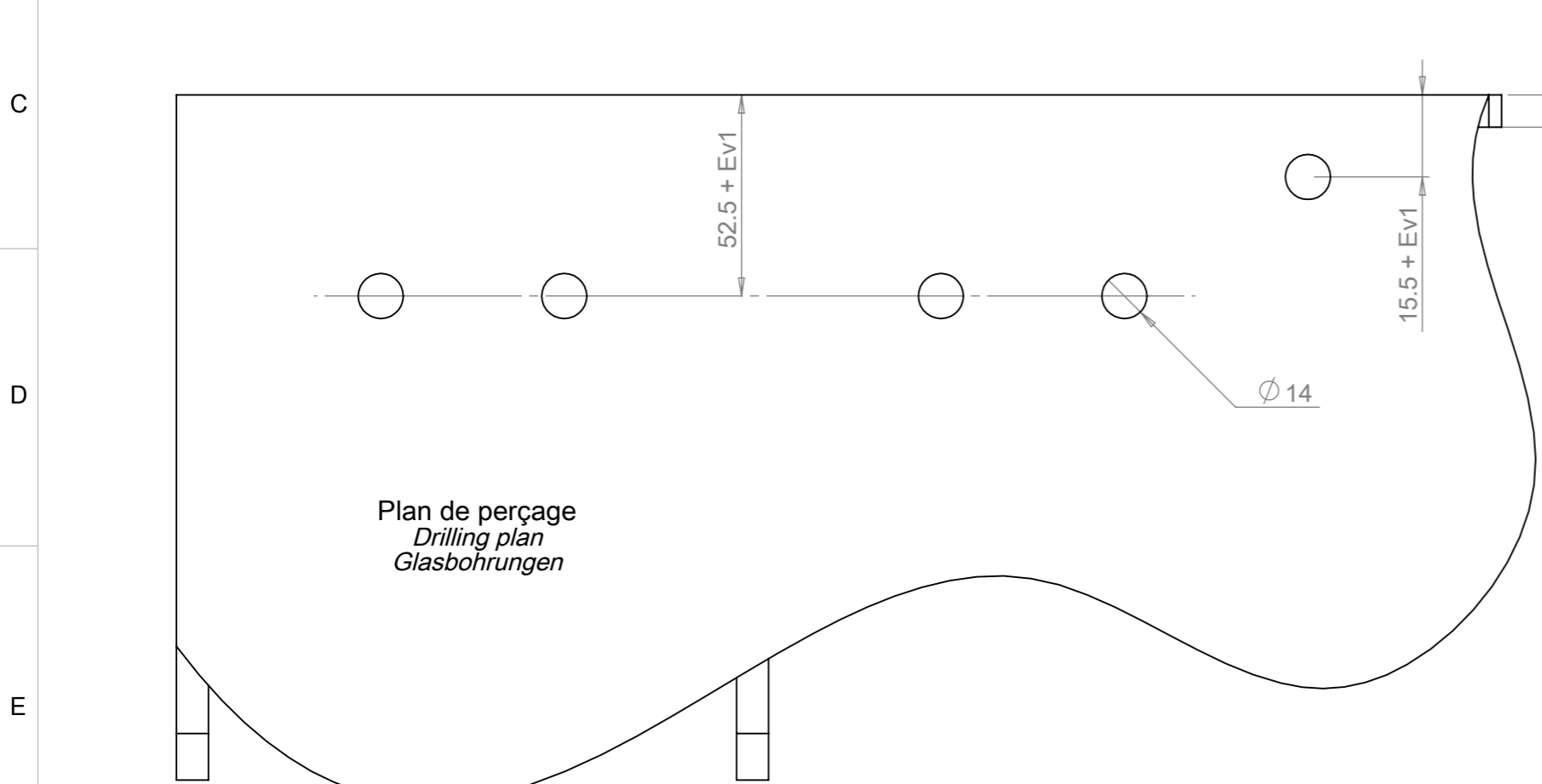

Plan de perçage
Drilling plan
Glasbohrungen

	Inox brossé Brushed stainless steel Edelstahl Gebürstet	Poli miroir mirror polished Polierte
1	73247S	73247S+73225T
2	73252X	73252X+73225T
3	73251W	73251W+73225T
4	73256B	73256B+73225T
5	73257C	73257C+73225T

E	Vérif. par :	Plan N° : 73247S -Com	Connecteurs par point Glass connectors Punkhalteverbindungen				
D							
C							
B							08/04/14, CM
A							19/09/12, CM
Modifications		Dessiné le : 06/06/12	Ech. : 1:2	Format : A3	Dessiné par : C. MARTIN	Vérifié par :	

ZA La Barogne, av. des 22 Arpents
77230 Moussy le Neuf
Tél: 01 60 03 62 00; Fax: 01 60 03 62 49