

Plan de perçage
Drilling plan
Glasbohrungen

A

B

C

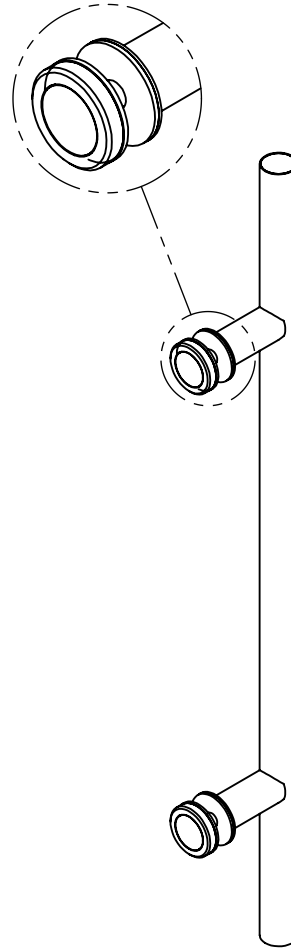
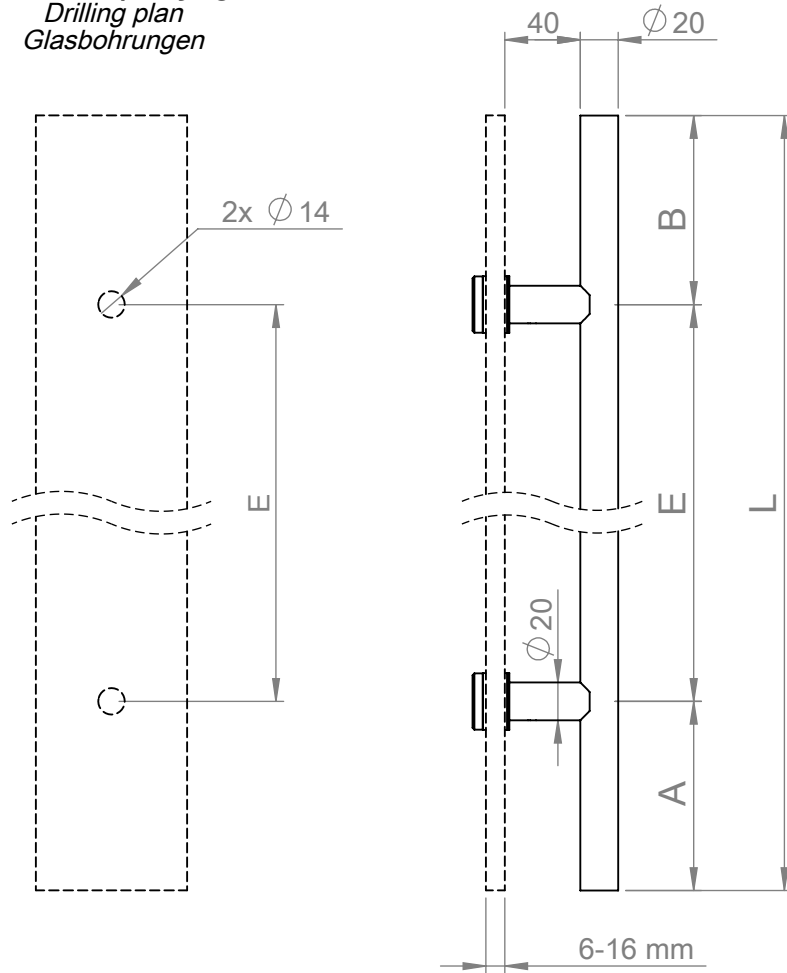

4

5

6

Longueur L Lenght L Länge L	Code article Item number Referenz-nummer	A cocher Tick box Ankreuzen	
L ≤ 950	70759N	<input type="checkbox"/>	
Options / Options / Optionen			
Entretoise renforcée Reinforced spacer Verstärkte Verbinder	2x 70873M	<input type="checkbox"/>	
Verre feuilleté Laminated glass VSG	Trempe Tempered Gehärtetes	2x 70808R	<input type="checkbox"/>
	Non trempé Untempered Ungehärtetes	2x 70872L +2x 70808R	<input type="checkbox"/>
Epaisseur Thickness Dicke		_____	
Double vitrage Double glazing Doppelverglasung	2x 70823H	<input type="checkbox"/>	
Epaisseur Thickness Dicke		_____	
Finition poli miroir Mirror polished Poliert	70756K	<input type="checkbox"/>	

Conseil : si E ≥ 0,8m, 3 entretoises recommandées.
Advice : if E ≥ 0,8m, 3 spacers recommended.
Achtung : wenn E ≥ 0,8m, 3 Verbinder empfohlen

En standard, finition inox brossé grain 400.
Brushed stainless steel finish in standard.
Standardausführung : Gebürsteter Edelstahl.

Longueur totale Total length / Gesamt länge	L	
Entraxe / Center to center / Mittenabstand	E	
Longueur extrémité Length of extremity Abstand zum Ende	A	
Longueur extrémité Length of extremity Abstand zum Ende	B	

$L = A + B + E$

$A_{min} = B_{min} = 20 \text{ mm}$

Quantité / Quantity / Menge :

Date / Date / Datum :

Cachet et signature :
Stamp and signature:
Stempel und Unterschrift:

E
D
C
B
A 30/10/14, CM

Vérif. par :

Plan N° :
707 S20
-Com

Poignée simple inox, $\varnothing 20$, 2 entretoises.
 $\varnothing 20$ stainless steel handle with 2 spacers.
Edelstahlgriffstange, $\varnothing 20$, 2 Verbinder.

ADLER
LA TECHNIQUE AU SERVICE DU VERRE
ZA La Barogne, av. des 22 Arpents
77230 Moussy le Neuf
Tél: 01 60 03 62 00; Fax: 01 60 03 62 49

Modifications



Dessiné le :
31/11/10

Ech. :
1:4

Format :
A4

Dessiné par :

Vérifié par :

Ce plan est la propriété de ADLER SAS et ne peut être reproduit ou employé sans le consentement écrit de ADLER SAS